

# ज्ञानशौर्यम्



**ISSN : 2582-0095**

**Peer Reviewed and Refereed International  
Scientific Research Journal**

**Website : <http://gisrrj.com>**



**GYANSHAURYAM**

**INTERNATIONAL SCIENTIFIC REFEREED**

**RESEARCH JOURNAL**

**Volume 4, Issue 4, July-August-2021**

Email : [editor@gisrrj.com](mailto:editor@gisrrj.com) Website : <http://gisrrj.com>



# ज्ञानशौर्यम्

**Gyanshauryam  
International Scientific Refereed Research Journal**

**Volume 4, Issue 4, July-August-2021**

**[ Frequency: Bimonthly ]**

**ISSN : 2582-0095**

**Peer Reviewed and Refereed International Journal  
Bimonthly Publication**

**Published By  
Technoscience Academy**



## Editorial Board

---

### Advisory Board

- **Prof. Radhavallabh Tripathi**  
Ex-Vice Chancellor, Central Sanskrit University, New Delhi, India
- **Prof. B. K. Dalai**  
Director and Head. (Ex) Centre of Advanced Study in Sanskrit. S P Pune University, Pune, Maharashtra, India
- **Prof. Divakar Mohanty**  
Professor in Sanskrit, Centre of Advanced Study in Sanskrit ( C. A. S. S.), Savitribai Phule Pune University, Ganeshkhind, Pune, Maharashtra, India
- **Prof. Ramakant Pandey**  
Director, Central Sanskrit University, Bhopal Campus. Madhya Pradesh, India
- **Prof. Kaushalendra Pandey**  
Head of Department, Department of Sahitya, Faculty of Sanskrit Vidya Dharma Vigyan, Banaras Hindu University, Varanasi, Uttar Pradesh, India
- **Prof. Dinesh P Rasal**  
Professor, Department of Sanskrit and Prakrit, Savitribai Phule Pune University, Pune, Maharashtra, India
- **Prof. Parag B Joshi**  
Professor & OsD to VC, Department of Sanskrit Language & Literature, HoD, Modern Language Department, Coordinator, IQAC, Director, School of Shastric Learning, Coordinator, research Course, KKSU, Ramtek, Nagpur, India
- **Prof. Sukanta Kumar Senapati**  
Director, C.S.U., Eklavya Campus, Agartala, Central Sanskrit University, Janakpuri, New Delhi, India
- **Prof. Sadashiv Kumar Dwivedi**  
Professor, Department of Sanskrit, Faculty of Arts, Coordinator, Bharat adhyayan kendra, Banaras Hindu University, Varanasi Uttar Pradesh, India
- **Prof. Manoj Mishra**  
Professor, Head of the Department, Department of Vedas, Central Sanskrit University, Ganganath Jha Campus, Azad Park, Prayagraj, Uttar Pradesh, India
- **Prof. Ramnarayan Dwivedi**  
Head, Department of Vyakarana Faculty of Sanskrit Vidya Dharma Vigyan, BHU, Varanasi, Uttar Pradesh, India

- **Prof. Ram Kishore Tripathi**  
Head, Department of Vedanta, Sampurnanand Sanskrit University, Varanasi, Uttar Pradesh, India
- 

## Editor-In-Chief

- **Dr. Raj Kumar**  
SST, Palamu, Jharkhand, India
- 

## Senior Editor

- **Dr. Pankaj Kumar Vyas**  
Associate Professor, Department- Vyakarana, National Sanskrit University (A central University), Tirupati, India
- 

## Associate Editor

- **Prof. Dr. H. M. Srivastava**  
Department of Mathematics and Statistics, University of Victoria, Victoria, British Columbia, Canada
- **Prof. Daya Shankar Tiwary**  
Department of Sanskrit, Delhi University, Delhi, India
- **Prof. Satyapal Singh**  
Department of Sanskrit, Delhi University, Delhi, India
- **Dr. Ashok Kumar Mishra**  
Assistant Professor (Vyakaran), S. D. Aadarsh Sanskrit College Ambala Cantt Haryana, India
- **Dr. Raj Kumar Mishra**  
Assistant Professor, Department of Sahitya, Central Sanskrit University Vedavyas Campus Balahar Kangara Himachal Pradesh, India
- **Dr. Somanath Dash**  
Assistant Professor, Department of Research and Publications, National Sanskrit University, Tirupati, Andhra Pradesh, India

---

## Editors

- **Dr. Suneel Kumar Sharma**  
Assistant Professor Department of Education, Shri Lalbahadur Shastri National Sanskrit University (Central University) New Delhi, India
- **Dr. Rajesh Sarkar**  
Assistant Professor, Department of Sanskrit, Faculty of Arts, Banaras Hindu University, Varanasi, Uttar Pradesh, India
- **Rajesh Mondal**  
Research Scholar Department of Vyakarana, National Sanskrit University, Tirupati, Andhra Pradesh, India
- **Dr. Sheshang D. Degadwala**  
Associate Professor & Head of Department, Department of Computer Engineering, Sigma University, Vadodara, Gujarat

---

## Assistant Editors

- **Dr. Shivanand Shukla**  
Assistant Professor in Sahitya, Government Sanskrit College, Patna, Bihar, India |Constituent Unit : Kameshwar Singh Darbhanga Sanskrit University, Bihar, India
- **Dr. Shalendra Kumar Sahu**  
Assistant Professor, Department of Sahitya Faculty of S.V.D.V, Banaras Hindu University (BHU) Varansi,Uttar Pradesh, India

---

## International Editorial Board

- **Vincent Odongo Madadi**  
Department of Chemistry, College of Biological and Physical Sciences, University of Nairobi, P. O. Box, 30197-00100, Nairobi, Kenya
- **Dr. Agus Purwanto, ST, MT**  
Assistant Professor, Pelita Harapan University Indonesia, Pelita Harapan University, Indonesia

- **Dr. Morve Roshan K**  
Lecturer, Teacher, Tutor, Volunteer, Haiku Poetess, Editor, Writer, and Translator  
Honorary Research Associate, Bangor University, United Kingdom
  - **Dr. Raja Mohammad Latif**  
Assistant Professor, Department of Mathematics & Natural Sciences, Prince Mohammad Bin  
Fahd University, P.O. Box 1664 Al Jhobar 31952, Kingdom of Saudi Arabia
  - **Dr. Abul Salam**  
UAE University, Department of Geography and Urban Planning, UAE
- 

## Editorial Board

- **Dr. Kanchan Tiwari**  
Assistant Professor, Department of Sahitya, Uttarakhand Sanskrit University Haridwar,  
Uttarakhand, India
- **Dr. Jitendra Tiwari**  
Assistant Professor, Sahitya, Rashtriya Sanskrit Sansthan, Eklavya Campus, Radhanagar,  
Agartala, Tripura, India
- **Dr. Shilpa Shailesh Gite**  
Assistant Professor, Symbiosis Institute of Technology, Pune, Maharashtra, India
- **Dr. Ranjana Rajnish**  
Assistant Professor, Amity Institute of Information Technology(AIIT), Amity University,  
Lucknow, Uttar Pradesh, India
- **Dr. Vimalendu Kumar Tripathi**  
Lecturer +2 High School, Bengabad, Giridih, Jharkhand, India

# CONTENT

SR. NO	ARTICLE/PAPER	PAGE NO
1	वैयाकरणभूषणसारे समासशक्तिनिर्णयविमर्शः डॉ. हरिशंकरमणिः त्रिपाठी	01-04
2	बौद्ध शिक्षा पद्धति एवं इससे जुड़े संगठन रणविजय नारायण ठाकुर	05-09
3	द्वितीयव्याप्तिस्वरूपे जगदीशगदाधरयोः साम्यं वैशम्यञ्च भगीरथः त्रिवेदी	10-17
4	Comparison of PI DC Motor Speed Controller and Fuzzy PI DC Motor Speed Controller Ishu Kumar Sahu, Manish Kumar Chandrakar	18-23
5	Role of Teachers In Building Motives : In Special Reference To Women's Higher Education Dr. Alka Chaturvedi	27-31
6	गोंड कलाकार वेंकट रमन सिंह श्याम की कलायात्रा डॉ. गोरे लाल	32-36
7	कृदन्त में तकनीकी शब्दों की व्याख्या डॉ. सुभाषचन्द्र मीणा	37-43
8	A Study on the Impact of Self-designed Counselling module for developing Psychological Hardiness in order to Reduce Self-harming Behavior among Youth Nivya Jain, Prof. Kalpana Jain	44-53
9	भारत में कारोबारी विकास के रुझान दीक्षा आर्य	54-62
10	An Analysis of India's Unemployment Problem and Solutions Ravinder Kumar	63-69
11	मैथिली कथा साहित्यमे डाॅ. इन्दिरा झाक अवदान डॉ. ध्रुवज्योति कुमार सिंह	70-78
12	महाविद्यालयों में अध्ययनरत् कला वर्ग, विज्ञान वर्ग एवं व्यवसायिक शिक्षा वर्ग के विद्यार्थियों में धर्मनिरपेक्षता का तुलनात्मक अध्ययन राजीव सिंह, डॉ. प्रेम चन्द यादव	79-83
13	काशिकायाः पञ्चमाध्यायस्थ-शेषाद्विभाषा इति सूत्रस्य विशिष्टमध्ययनम् गोविन्द सोरेन	79-83

## वैयाकरणभूषणसारे समासशक्तिनिर्णयविमर्शः



डॉ० हरिशंकरमणिः त्रिपाठी

सहायकप्राध्यापकः, व्याकरणविभागः,

जे. एन. एम. संस्कृत महाविद्यालयः, चाईबासा,

मण्डलम्—पश्चिमी सिंहभूम, झारखण्डराज्यम्, भारतम्।

### Article Info

Volume 4 Issue 4

Page Number: 01-04

Publication Issue :

July-August-2021

Article History

Accepted : 02 July 2021

Published : 10 July 2021

**शोधसारः** समासघटकपदयोः प्रत्येकं वृत्त्याऽर्थप्रतिपादकत्वेऽपि समुदाये शक्त्यनङ्गीकारेण

राजपुरुषेत्यादिसमस्तस्य वृत्त्याऽर्थप्रतिपादकत्वाभावेन प्रातिपदिकसंज्ञा न स्यात्।

वर्णितश्चैष विषयो महतोपष्टम्भेन वैयाकरणभूषणसारे। विशेषस्तु तत एवावगन्तव्यः, इह

विस्तरभयाद् विरम्यते।

**मुख्यशब्दः** – समासः, शक्तिः, वैयाकरणभूषणसारः, पदम्, प्रत्ययः।

यस्मिन् समुदाये पदद्वयं पदत्रयं वा परस्परं समस्यते स समुदायः समास इति। कैश्चिदाचार्यैरुक्तम् समसनं समासः सक्षेप इति यावत्। महर्षिपाणिनिना समासं परिभाषयितुं सुस्पष्टतया किमपि सूत्रं नोक्तम् तथापि 'समर्थः पदविधिः' (2.1.1) इति सूत्रेण समर्थस्यपदविधित्वमूहितम्। विग्रहवाक्यार्थाभिधाने यः शक्तः सः समासः। पदानां विधिः पदविधिः। स च समासादिरिति। सामर्थ्यञ्च द्विविधम्—

1. व्यपेक्षालक्षणम्।

2. एकार्थीभावलक्षणञ्च।

अत्र वार्तिककारः 'पृथगर्थानामेकार्थीभावः समर्थवचनम् परस्परव्यपेक्षासामर्थ्यमेके।

व्यपेक्षालक्षणमेकार्थीभावलक्षणञ्च सामर्थ्यं परिभाषयन्नाह<sup>2</sup> तत्त्वबोधिनीकारः—तत्र स्वार्थपर्यवसायिनां पदानामाकाङ्क्षादिवशाद्यः परस्परसम्बन्धः सा व्यपेक्षा। यथा राज्ञः पुरुष इत्यादिवाक्ये। अस्मिन् पक्षे प्रत्येकं पदं परस्परं साकांक्षं भवति। अत एवोक्तं कैयटेन<sup>3</sup>— परस्पराकांक्षा रूपा व्यपेक्षा।

एकार्थीभावस्तु—राजपुरुष इत्यादिवृत्तावेव। पृथगर्थानामेकार्थीभाव इति भाष्यप्रदीपे उक्तम्। स चैकार्थीभावः प्रक्रियादशायां पृथगर्थत्वेन प्रथमगृहीतस्य विशिष्टैकार्थत्वरूपः। विग्रहवाक्ये तत्तत्पदैः पृथक्तया प्रतिपाद्य राजाद्यर्थाः पृथगर्थाः समासे पुनस्त एवार्था एकार्थतां लभन्ते। अत एव तदेव यत्किञ्चित्पदजन्यपृथगुपस्थितिविषयत्वेन लोकदृष्टानामर्थानां विशिष्टविषयैककशक्त्यधीनोपस्थितिविषयत्वमेवैकार्थीभाव इति फलति।



शाब्दिकाः समासप्रयोजनप्रदर्शनप्रसङ्गे ब्रुवते ऐकपद्यमैकस्वर्यमेकविभक्तिकत्वञ्च समासप्रयोजनमिति । सारस्वतसम्प्रदायानुसारं समासघटकपदसमूहः सत्यपि विभक्तिलोपे विभक्त्यर्थं परित्यजति । तथा च सार्थकपदराशेरेकपदाभाव एव समासः अत एव

**विभक्तिर्लुप्यते यत्र तदर्थस्तु प्रतीयते ।**

**ऐकपद्यं पदानाञ्च समासोऽभिधीयते ।।**

इत्थं हि परस्परान्वययोग्यार्थकपदानामेष समासो भवति । अतो 'वृद्धस्य वचनं ग्राह्यम्' इत्यत्र वृद्धेन सह वचनस्यान्वयात् पदद्वये समासो भवितुमर्हति, परं ग्राह्यमिति पदेनान्वयाभावान्न भवति समासः । उक्तञ्च भाष्यकृता—'सापेक्षमसमर्थं भवतीति'<sup>4</sup> । यत्रासामर्थ्यं तत्र समासादिवृत्तिर्न संभाव्यते । यथा 'ऋद्धस्य राजपुरुषः' इत्यत्र समासाघटकऋद्धपदार्थेन सहान्वीयार्थकतया राजपदस्यासामर्थ्येन तस्य मातङ्गपदेन सह समासस्यासाधुत्वेन ऋद्धस्य राजमाङ्गा' इति प्रयोगः साधुर्न भवति, किन्तु नित्यासाकांक्षपदस्य समासाघटकपदार्थेन सहान्वितार्थकत्वेऽपि पदान्तरेण समासो भवत्येव । यथा— "चैत्रस्य गुरुकुलमिति ।

केचित्तु उक्तवाक्येषु चैत्रादिपदार्थानां समुदायार्थेन सहान्वयं मत्वा गुरुप्रभृतिपदानां सामर्थ्यं रक्षन्तः, गुरुकुलादिपदैः समासं समर्थयन्ति । यथोक्तं वाक्यपदीये—

**समुदायेन सम्बन्धो येषां गुरुकुलादिना ।**

**संस्पृश्याववयांस्ते तु युज्यन्ते तद्वता सह ।।**

तथाचायं हि समासः षड्प्रकारको भवतीति साधितं कौण्डभट्टेन । उक्तञ्च—

**सुपां सुपा तिङां नाम्ना धातुनाऽथ तिङां तिङा ।**

**सुबन्तेनेति विज्ञेयः समासः षड्विधो बुधैः ।।**

एतद्विवरणं सोदाहरणं यथाक्रममुपस्थाप्यते—

1. सुपां सुपा — सुबन्तस्य सुबन्तेन सह समासः । यथा— 'राजपुरुषः' इति । अत्र

राज्ञ इति सुबन्तस्य पुरुष इति सुबन्तेन सह समासः ।

2. सुपां तिङा — सुबन्तस्य तिङन्तेन सह समासः । यथा— 'पर्यभूषयत्', 'अनुव्यचलत्' ।

अत्र 'परि' इति सुबन्तस्य, अभूषयत् इति तिङन्तेन सह समासः ।

3. सुपां नाम्ना — सुबन्तस्य नाम्ना सह समासः । यथा— 'कुम्भकार' अत्र 'कुम्भम्' इति सुबन्तस्य कार इति नाम्ना समासः । अत्र 'गतिकारकोपपदानां कृदृभिः सह समासवचनं प्राक् सुबुत्पत्तेः पूर्वं इति परिभाषया 'कार' इति प्रातिपदिकात् सुबुत्पत्तोपूर्वं समासो भवति ।

4. सुपां धातुना — सुबन्तस्य धातुना सह समासः । यथा— 'कटपूः' । कटं प्रवते इति विग्रहः । 'कटम्' इति सुबन्तस्य गत्यर्थकप्रूङ्धातुना सह समासः । अत्र 'कर्त्तरि क्विप्' इति सूत्रेण क्विबिधानेन प्रयोगः सिद्धयति ।

5. तिडा तिडा – अत्र तिङन्तस्य तिङन्तेन सह समासः। यथा– ‘पिबतखादता पचतभृज्जतेत्यादिः’। पिबतखादतेति सततं यस्यां क्रियायामभिधत्ते, सा पिबतखादतेत्यर्थः।

6. तिडां सुपा – अत्र तिङन्तस्य सुबन्तेन सह समासः। यथा– ‘जहिस्तम्बः। अत्र जहीत्येतत् तिङन्तम्, स्तम्बेति सुबन्तेन सह समासः। समासशक्तौ ग्रन्थकारेण वैयाकरणभूषणसारे तत्पुरुषादिसमासानां लक्षणनिरूपणप्रसङ्गे ‘पूर्वपदार्थप्रधानोऽव्ययीभावः, उत्तरपदार्थप्रधानस्तत्पुरुषः’ इत्यादिलक्षण–  
स्यातिव्याप्त्यव्याप्तादिदोषेण दूषितत्वात् तेषां लक्षणानां प्रायिकत्वमूहितम्।

इयं समासवृत्तिः जहत्स्वार्थाऽजहत्स्वार्थेति भेदेन द्विविधा। अनयोः वृत्त्योःक्रमशः एकार्थीभावव्यपेक्षारूपयोः पर्यवसानं लभ्यते।

जहत्स्वार्था– जहति स्वानि वृत्तिघटकपदानि यमर्थं स जहत्स्वः, तादृशोऽर्थो यस्यां सा जहत्स्वार्था। स्वशब्दोऽत्रार्थात्मीयपरः। अर्थस्यात्मीयञ्च पदमेव। तथा च जहत्स्वार्थत्वमेव व्यपेक्षा। राजपुरुषः’ इत्यादौ समासशक्त्यैव राजविशिष्टपुरुषभानसंभवे न राजपुरुषपदयोरपि पुनस्तद्वोधकत्वं कल्प्यम्, वृषभयावकादिपदेषु वृषादिपदानामिव।

अजहत्स्वार्था– न जहति पदानि स्वार्थं यस्यां साऽजहत्स्वार्था। अस्मिन् पक्षे कल्पकाभावात् राजपुरुषादौ नातिरिक्ता शक्तिः कल्प्यते। अवश्यक्लृप्तप्रत्येकावयवशक्त्यैव बोधनिर्वाहे पुनः समुदाये शक्तिकल्पनस्य गौरवेण निरस्तत्वमित्यर्थः अयमेव व्यपेक्षापक्षो भाष्यकारेण समर्थसूत्रे संसाधितः।

जहत्स्वार्थाऽजहत्स्वार्थारूपे इमे द्वे अपि वृत्ती भेदः, संसर्गः, उभयञ्चेति भेदेन त्रिविधिः। यथोक्तम्–  
जहत्स्वार्थाऽजहत्स्वार्थे द्वे वृत्ति ते पुनस्त्रिधा।

भेदः संसर्ग उभयं वेति वाच्यव्यवस्थितेः<sup>5</sup>।।

तत्र भेदोऽन्योन्याभावः। तथा ‘राजपुरुषः’ इत्यादावराजकीयभिन्नपुरुष इति बोधः। यद्यत्र भेदो वाच्यो न स्यात्तदा ‘राजपुरुषः सुन्दरः’ इत्यस्य यो राजस्वामिकः पुरुष स देवदत्तस्वामिकोऽपीति बोधः स्यात्।

वस्तुतो ‘राजपुरुषः’ इत्यनेन प्रथमतो राजसम्बन्धवान् इत्येव शाब्दं भानं भवति। ‘अराजकीयभिन्नः’ इत्यादिभेदस्तूत्तरकालमुपतिष्ठते। अतः प्रथमोपस्थितरूपान्तरङ्गत्वात् संसर्ग एव वाच्यः, भेदस्तु तात्पर्यग्राहकसापेक्षत्वेन बहिरङ्गत्वान्न वाच्यः, किन्त्वार्थिक एवेति भावः। संसर्गस्य भेदाविनाभावित्वात् संसर्गेण हेतुना भेदोऽनुमीयत इति भावः। तथा चानुमानगम्य एव भेदो न तु शाब्दः।

अत्र वृत्त्या भेद एवाथवा संसर्ग एव वाच्य इत्यनयोर्मध्ये एकतरनिश्चायकप्रमाणाभावादाह– ‘उभयं चेति। तेन भेदः, संसर्गश्चेत्युभयं वाच्यमिति भावः। तथा चाराजकीयभिन्नो राजसम्बन्धवाँश्चायमिति बोध उपपद्यते।

नैयायिकाः, मीमांसकाश्च सन्ति व्यपेक्षावादिनः। एतेषां मते समासे काचिद् विशिष्टा शक्तिर्नास्ति। तत्र लक्षणया विशिष्टार्थबोधा जायते। परन्तु शाब्दिकाः समासे काञ्चिद् विशिष्टामतिरिक्तां वा शक्तिं मन्यन्ते। शब्दशक्तिप्रकाशिकायां पाणिनिसम्प्रदायमभिलक्ष्य उक्तम्– ‘व्यञ्जकसुपः सत्यपि संख्या न बुद्ध्या इति तु समासशक्तिवादिनः पातञ्जलाः। भाष्ये तु व्यपेक्षापक्षं मतान्तरेणोपन्यस्यैकार्थीभाव एव समर्थितः। नागेशस्तु स्पष्टमभिधत्ते– ‘समासादिपञ्चसु विशिष्टा एव

शक्तिर्नत्वयवे, रथन्तरं सप्तपर्ण इत्यादावयवार्थानुभवा-भावात्। अत एव भाष्ये व्यपेक्षापक्षमुद्भाव्य 'अत एतस्मिन् व्यपेक्षायां योऽसावेकार्थीभावविशेष स वक्तव्य इत्युक्तम्। धवखदिरौ, निष्कौशाम्बिः, धृतधटावित्यादिषु साहित्यनिष्क्रान्तपूर्णत्यादयोऽर्थाः वाचनिका वाच्या इति तद्भाष्याशयः।

कौण्डभट्टेन वैयाकरणभूषणसारस्य समासशक्तिप्रकरणे एकार्थीभावपक्ष एव सिद्धान्त इति निर्णीतम्। उक्तञ्च तत्र-

समासे खलु भिन्नैव शक्तिः पङ्कजशब्दवत्।

बहूनां वृत्तिधर्माणां वचनैरेव साधने।

स्यान्महद् गौरव तस्मादेकार्थीभाव आश्रितः<sup>6</sup>।।

कातन्त्रपरिशिष्टकारेण श्रीपतिदत्तमहोदयेनाप्येतदेव समर्थितम्-

एकार्थ्यं पृथगर्थानां वृत्तिं युक्तार्थतां विदुः।

शब्दानां शब्दवैचित्र्यात् तत् समासादिषु स्मृतम्।। इति।

भर्तृहरिणाप्येकार्थीभावपक्ष एव समर्थितः-

अर्थस्य विनिवृत्तत्वाल्लुगादि न विरुद्धयते।

एकार्थीभाव एवातः समासाख्यो विधीयते<sup>7</sup>।। इति च।

भाष्यसिद्धान्तविरुद्धत्वान्नैयायिकाभिमतो व्यपेक्षापक्षोऽस्मिन् वैयाकरणभूषणसारे ऊहापोहकुशलैः कौण्डभट्टैः सम्यग् खण्डितः। प्रतिपादितञ्च तत्र समासे शक्त्यस्वीकारेऽर्थवत्त्वाभावात् प्रतिपादिकसंज्ञा, सुब्लुक, पुनः समुदयात् सुबुत्तिरित्यादिकं न स्यात् 'अनुदात्तं पदमेकवर्जम्,' इत्यस्य प्रवृत्तिश्च न भवेत्। तथाहि 'अर्थवदिति सूत्रेऽर्थवदित्यत्र प्रशंसायां मतुप्। प्राशस्त्यञ्चार्थबोधजनकत्वम्। शब्दस्वरूपमिति विशेष्यस्याध्याहारः। तथा च वृत्त्याऽर्थप्रतिपादकं यच्छब्दस्वरूपं तत्प्रातिपदिकसंज्ञं भवतीत्यर्थः।

एवञ्च समासघटकपदयोः प्रत्येकं वृत्त्याऽर्थप्रतिपादकत्वेऽपि समुदाये शक्त्यनङ्गीकारेण राजपुरुषेत्यादिसमस्तस्य वृत्त्याऽर्थप्रतिपादकत्वाभावेन प्रातिपदिकसंज्ञा न स्यात्। वर्णितश्चैष विषयो महतोपष्टम्भेन वैयाकरणभूषणसारे। विशेषस्तु तत एवावगन्तव्यः, इह विस्तरभयाद् विरम्यते।

सन्दर्भ -

1. महाभाष्यम् - (2.1.1)
2. वैयाकरणसिद्धान्तकौमुदी- अव्ययीभावः (तत्त्वबोधिनी) पृ. 203
3. महाभाष्यप्रदीपः - (2.1.1)
4. महा0 - समर्थःपदविधिः - (2.1.1)
5. वै0 भू0 सा0 - समासशक्तिनिर्णयः - 3
6. वै0 भू0 सा0 - समासशक्तिनिर्णयः - (4.5)

7. वा० तृ० का० – वृत्तिसमुद्देशः ।

## बौद्ध शिक्षा पद्धति एवं इससे जुड़े संगठन

रणविजय नारायण ठाकुर

इतिहास विभाग, पंडित यमुना कार्यालय जयंती महाविद्यालय, बी०आर०ए०बिहार विश्वविद्यालय, मुजफ्फरपुर

### Article Info

Volume 4 Issue 4

Page Number: 05-09

Publication Issue :

July-August-2021

Article History

Accepted : 10 July 2021

Published : 20 July 2021

**शोधसार:** बौद्ध शिक्षण पद्धति का आरंभ स्वयं महात्मा बुद्ध ने किया था, जिसमें सरल और सुबोध जनभाषा में जीवन के तत्त्वों की चर्चा थी। व्याख्यान और प्रश्नोत्तर के आधार पर विचारों का आख्यान किया गया था। उन्होंने धर्म के प्रचार में प्रासंगिक उपमा, दृष्टान्त, उदाहरण, कथा आदि का समावेश किया था जिससे उसका तत्व श्रोताओं को सरलतापूर्वक बोधगम्य होता था। विचार-विनिमय, तर्क और पर्यालोचन को बौद्ध धर्म में प्रतिष्ठित किया गया। बौद्ध शिक्षा पद्धति में सत्य, दार्शनिक तथ्य, तर्क, पर्यवेक्षण, मनन आदि पर अधिक बल दिया गया। बुद्ध के पश्चात् समाज में बौद्ध शिक्षा का क्रमशः प्रसार होने लगा। बौद्ध मठों और बिहारों के माध्यम से बौद्ध शिक्षा का प्रचार भारत के विभिन्न भागों में हुआ था। प्रारंभ में हिन्दू और बौद्ध शिक्षाओं के मूल में कोई विशेष अंतर नहीं था, किंतु बाद में आकर दोनों शिक्षा-प्रणालियों के आदर्श और पद्धति में बहुत कम साम्य रह गया।

|

विनय और धर्म की शिक्षा उपासक को दी जाती थी, जिसमें महात्मा बुद्ध के धर्म सिद्धांतों का नियोजन होता था। सुत्त, विनय और धम्म के शिक्षार्थी एक साथ रहते थे अथवा भिक्षु सुत्त का पाठ करते थे, विनय का विमर्श करते थे तथा धम्म का पर्यालोचन करते थे, जिससे उनके ज्ञान की वृद्धि होती थी। यही नहीं, बौद्ध विहारों के माध्यम से बुद्ध के वचन और शिक्षाएँ प्रचारित होती थी। बौद्ध संघ में भिक्षु को दीक्षा प्राप्त करने के लिए प्रव्रज्या और उपसम्पदा जैसे संस्कार भी आवश्यक माने गये। प्रव्रज्या ग्रहण से ही उपासक का जीवन प्रारंभ होता था। इसमें उसके अभिभावक की अनुमति आवश्यक होती थी। प्रायः 8 वर्ष के बाद किसी का भी प्रव्रज्या संस्कार सम्पन्न किया जा सकता था। ऋषि प्रव्रज्या के अंतर्गत बालक गृहीत किया जाता था, जहाँ वह बौद्ध शिक्षा ग्रहण करता था। ऐसे बौद्ध वर्षा ऋतु के अतिरिक्त अन्य ऋतुओं में भ्रमण करते थे। ऐसे प्रव्रजित को करुणा, मुदिता और उपेक्षा भावनाओं का अभ्यास करना पड़ता था। उसे मैत्री भावना से सुभाषित चित्त अर्पण समाधि और ब्रह्मपरायणता का अनुपालन करना पड़ता था। उपासकत्व की समाप्ति पर बौद्ध भिक्षु के लिए उपसम्पदा संस्कार की आयोजना की जाती थी। उस समय तक उसकी आयु 30 वर्ष के लगभग हो जाती थी। उपासक बनने के लिए किसी प्रकार का भेद-भाव नहीं था। उसे केवल बुद्ध के उपदेशों और शिक्षाओं पर विश्वास करना पड़ता था। वह भिक्षु आचार्य के निर्देशों और शिक्षाओं पर चलता था। बुद्ध, धर्म और संघ के प्रति उपासक सर्वदा निष्ठावान रहता था। संघ में रहते हुए संघ के नियमों और आचारों का भिक्षु छात्र दृढ़तापूर्वक अनुपालन करता था। वह विहार के सभी कार्यों की देखभाल करता था। हिन्दू छात्रों की भाँति वह भी ब्रह्मचर्य व्रत और अध्यात्म मार्ग का अनुपालन करते हुए भिक्षाटन करता था। भिक्षु को अध्ययनरत होते हुए अपना चित्त और मन प्रांजल और उदात्त रखना पड़ता था। इसीलिए महात्मा बुद्ध का यह कथन था कि हे भिक्षुओं, पशु भी पारस्परिक प्रेम और सौहार्द के साथ रहते हैं। तुम्हें भी इसी प्रकार रहना चाहिए, जिससे तुम्हारा प्रकाश शोभायुक्त हो। जिस प्रकार ब्रह्मचारी और गुरु के बीच का संबंध पुत्र और पिता का था, उसी प्रकार उपासक और आचार्य के बीच का संबंध था। उपासक भी बौद्ध आचार्य की सेवा करते हुए हिन्दू ब्रह्मचारियों की तरह अपरिग्रह, इन्द्रिय विग्रह, संयम व्रत जैसा कठोरता का नियम अपनाता था। आचार्य सर्वदा उपासक के हित लाभ के लिए सन्नद्ध रहता था। संघ के नियमों और भाष्यों को आचार्य मानता था।

बौद्ध संघ में किसी शिक्षार्थी का प्रारंभिक प्रवेश समारोह प्रव्रज्या होता था। इस व्यवस्था के अनुसार पाँच से आठ वर्ष की आयु का अविवाहित बालक अथवा कोई भी जिज्ञासु उपासक प्रव्रज्या लेकर अपना घर-बार छोड़ ज्ञान-पिपासा शांत करने के लिए

पहली व्यवस्था और आस्था को त्याग बौद्ध व्यवस्था में प्रवेश करता था। प्रव्रजित होने के लिए यह आवश्यक था कि वह व्यक्ति अपनी पूर्व की परम्परागत जातीय श्रेष्ठता और उच्चता तथा परम्परागत आस्थाओं और विश्वासों की भावना को सर्वथा त्याग दे।

प्रव्रजित होने के लिए ब्राह्मण शिक्षा की भाँति वर्ण या कुल की उच्चता की अपेक्षा यहाँ न थी। वह ऐसे संघ में प्रवेश करता था जो सिद्धांततः जातिगत और कुलगत विषमताओं से अलग था। चुल्लवग में उद्धृत हुए वचन इस संदर्भ में विशेष रूप से हमारा ध्यान आकर्षित करते हैं:-

ओ श्रमणों! जिस प्रकार गंगा, यमुना और अचिरावती आदि नदियाँ समुद्र में समा जाने पर अपना अलग-अलग अस्तित्व खो बैठती है और उन सबका एक ही नाम होता है- समुद्र। उसी तरह प्रव्रज्या पाकर संघ में प्रवेश पा लेने पर प्रव्रजित हो धर्म दुष्टि प्राप्त भिक्षु की कोई न जाति रहती है, न वर्ण, न कोई उसका घर होता है। वह केवल श्रमण होता है जो केवल शाक्यवंशी अमिताभ बुद्ध का अनुसरण करता है।

क्या समाज के निम्न वर्ग के सदस्यों को भी बौद्ध धर्म में प्रवेश पाने के लिए प्रव्रज्या दी जाती थी? विनयपिटक एवं अन्य बौद्ध धर्म की पोथियों में उपालि नाई तथा चिड़ीमार तक के संघ में प्रविष्ट होने का विवरण उपलब्ध है। सैद्धांतिक रूप में बौद्ध ग्रंथ सभी जातियों के प्रवेश को स्वीकार करते हैं, परन्तु व्यावहारिक रूप में बौद्ध संघ में बौद्धिक दृष्टि से सम्पन्न उच्च वर्गीय व्यक्ति ही प्रायः प्रवेश के लिए आते थे। अथवा परम्परा से उच्च जातीय लोगों का बौद्धिक स्तर ऊँचा होने के कारण बौद्ध संघ के प्रति अधिकांश वे ही लोग आरंभ में आकर्षित हुए क्योंकि बौद्ध संघ या धम्म आरंभ में मुख्यतया तार्किक विचारधारा पर आधारित धार्मिक संगठन था। परम्परा से शोषित, उत्पीड़ित नीचे स्तर का समाज में भी तब बौद्धिक दृष्टि से हीन कोटि का रहा होगा। शायद संघ में प्रवेश के प्रति उस निम्न वर्गीय समाज में वैसा उत्साह नहीं रहा होगा। संघ में उनके प्रवेश पर प्रतिबंध बिल्कुल न था। पर इस बात को नजरअंदाज नहीं किया जा सकता कि बुद्ध स्वयं ऊँची जाति के कुलीन वंश के क्षत्रिय थे। समाज में पहले से स्थापित ब्राह्मणों की श्रेष्ठता के खिलाफ क्षत्रियों की श्रेष्ठता को सिद्ध करने के लिए संघर्ष जारी था। श्रेष्ठियों की उन्हें भारी सहानुभूति प्राप्त थी इसीलिए उनके जीवन काल में और बाद में भी बौद्ध संघ में प्रव्रज्या प्राप्त करने के लिए उच्च वर्ग के लोग भारी संख्या में आए। बौद्ध ग्रंथों के लेखक अधिकांश वे ही हुए जिनके यहाँ परम्परागत शिक्षा के संस्कार पहले से परिपक्व हो चुके थे। सारिपुत्र कोग्गलायन, महाकाश्यप अश्वघोष, नागार्जुन सभी ब्राह्मण थे। शायद सामाजिक और आर्थिक दृष्टि से निम्न वर्गीय लोग इन बौद्धिक धार्मिक ग्रंथों के पचड़े में पड़ना नहीं चाहते हों। परन्तु इतिहास से इस बात की पुष्टि होती है कि ज्यों-ज्यों बौद्ध धर्म फैलता गया, यह लोक धर्म के रूप में निम्न वर्गीय समाज में भी लोकप्रिय होता गया।

प्रव्रज्या की यह व्यवस्था कुछ बिंदुओं पर ब्राह्मण शिक्षा व्यवस्था से मिलती है। इसके अंतर्गत शिक्षार्थी घर को त्याग गुरुकुल में प्रवेश पाता था और जीवन-यापन के लिए भिक्षाटन करता था। अंतर यह था कि ब्राह्मण शिक्षा व्यवस्था में गुरुकुल में प्रविष्ट छात्र एक सीमित अवधि के लिए ब्रह्मचारी होता था, स्नातक होने पर गृहस्थ और वानप्रस्थ के बाद चौथे आश्रम में प्रवेश पाने पर ही वह प्रव्रजित होता था। बौद्ध शिक्षा व्यवस्था के अंतर्गत तो ब्रह्मचारी या गृही भी प्रव्रज्या प्राप्त कर सकता था। उसे तीन आश्रमों से गुजरने की कोई आवश्यकता नहीं थी। उपनयन से सभावर्तन संस्कार सम्पन्न होने तक का वह काल ब्रह्मचर्याश्रम के नाम से ब्राह्मण शिक्षा एवं वर्ण व्यवस्था में जाना जाता था। इसकी अवधि समान्य रूप से बारह वर्षों की होती थी। ब्रह्मचारी गृहस्थ आश्रम में प्रवेश कर संतानोत्पादन एवं अन्य आवश्यक लौकिक कर्तव्यों का सम्पादन करता था। बौद्ध शिक्षा व्यवस्था में समान रूप से ही ब्रह्मचर्य पर सीमित अवधि के लिए बल ही नहीं दिया गया, अपितु यहाँ ब्रह्मचर्य का पालन तो जीवन-व्यापी था जिसमें त्रुटि होने पर प्रव्रजित भिक्षु को संघ से निष्कासित कर दिया जाता था। इस दृष्टि से बौद्ध शिक्षा व्यवस्था ब्राह्मण धर्मानुमोदित ब्रह्मचर्य के प्रति उसकी अपेक्षा अधिक निष्ठावान था। इसीलिए बुद्ध ने ब्रह्मचर्य पालन पर बहुत बल दिया है। प्रव्रज्या पाने पर यदि कोई भिक्षु ब्रह्मचर्य व्रत से स्खलित होता था उस पर पाराजिक दोष लगाकर संघ से निष्कासित कर दिया जाता था। पाराजिक के अंतर्गत मेथुन, चोरी, मनुष्य हत्या और चमत्कार प्रदर्शन का दावा परिभाषित था।

शिक्षा का मुख्य उद्देश्य था विद्यार्थी को धर्म और विनय की आवश्यक बातें समझाना जिससे कि वह भली-भाँति समझ सके कि गलत सिद्धांत कौन है और वाद-विवाद करके अन्य व्यक्तियों को सही सिद्धांत ग्रहण करने और गलत सिद्धांत को छोड़ने के लिए राजी कर सके। ब्राह्मण शिक्षा पद्धति में विद्यार्थी गुरु के परिवार में जाकर रहता था और विद्यार्थियों की संख्या दस या पन्द्रह से अधिक नहीं होती थी। किंतु बौद्ध शिक्षा व्यवस्था में विहारों में शिक्षा दी जाती थी, जिनमें भिक्षुओं की संख्या पर्याप्त होती थी। इन बौद्ध भिक्षुओं को सामूहिक शिक्षा दी जाती थी। भिक्षु स्वयं कृषि करके अन्न उपजाते और विहार के अंदर ही पशुओं का पालन करके दूध, दही, घी, मक्खन आदि प्राप्त करते थे। इन्हें एक ही प्रकार की शिक्षा दी जाती थी और वे एक ही प्रकार के अनुशासन में रहते थे। इस प्रकार उन्हें भाईचारे और लोकतंत्र की शिक्षा भी मिल जाती थी। किंतु प्रत्येक भिक्षु को स्वाध्याय और मनन के लिए पर्याप्त समय मिलता था। वह अपनी कोठरी में स्वाध्याय और मनन करता था और अपने वर्ग में उपाध्याय के

निर्देशन में अपनी सभी शंकाओं का समाधान कर लेता था। बौद्ध विहारों में बीसियों अध्यापक सैकड़ों विद्यार्थियों को शिक्षा देते थे। इनमें भोजन के लिए भिक्षा करने की कोई आवश्यकता नहीं थी।<sup>1</sup>

सद्धि विहारिकों को साधारणतया विनय गाथाओं जातक कहानियों, प्रार्थनाओं, मूलतत्त्वों और बौद्ध दर्शन की शिक्षा दी जाती थी। विनय पिटक के द्वारा उन्हें अभीष्ट अनुशासन सिखाया जाता था और धम्मपिटक के द्वारा बौद्ध धर्म के सिद्धांत पढ़ाए जाते थे। जातकों से भी शिक्षा के कुछ उद्देश्यों पर प्रकाश पड़ता है। एक जातक में लिखा है कि राजा लोग चाहे उनके नगर में ही अच्छे विद्वान हों, अपने पुत्रों को दूर की शिक्षा संस्थाओं में पढ़ने इसलिए भेजते थे कि उनमें अभिजात कुल में जन्म होने के कारण जो अंधकार होता है वह दूर हो जाय, ये गर्मी और सर्दी को सहन कर सकें और लोक व्यवहार से परिचित हो सकें।<sup>2</sup>

सद्धिविहारिक को जो शिक्षा जाती थी उसका मुख्य उद्देश्य उसकी वैदिक दृष्टि को तेज करना था। कालांतर में बौद्ध विहार केवल आध्यात्मिक प्रशिक्षा के केन्द्र न रहे, ये विद्या के केन्द्र बन गए। अन्य धर्मावलम्बियों को बौद्ध बनाने के लिए यह आवश्यक था कि बौद्ध भिक्षु उनसे शास्त्रार्थ करके यह सिद्ध कर सकें कि दूसरी सिद्धांत गलत है और बौद्ध धर्मावलम्बियों के सिद्धांत सही है। इसीलिए बौद्ध शिक्षण पद्धति में तर्क और न्याय की शिक्षा पर विशेष बल दिया गया। उदाहरण के रूप में हम सप्तदश भूमिशास्त्र नामक ग्रंथ का उल्लेख कर सकते हैं, जिसकी रचना संभवतः 400 ई० के लगभग हुई। इस ग्रंथ के पन्द्रहवें खंड में मैत्रेय सात अध्यायों में वाद-विवाद कला का विवेचन करता है।

भिक्षुओं को केवल बौद्ध ग्रंथ ही पढ़ाए जाते थे, उन्हें अन्य धर्मों के सिद्धांतों तथा दर्शनों की भी शिक्षा दी जाती थी। तभी वे सफलतापूर्वक अन्य धर्मावलम्बियों के साथ वाद-विवाद कर सकते थे। विहारों के निर्माण और सफलतापूर्वक चलाने के लिए भिक्षुओं को कृषि विद्या एवं वास्तुकला जानना भी आवश्यक था। अतः भिक्षुओं को ऐसे व्यवहारिक महत्व के विषयों की भी शिक्षा दी जाती थी। ईसा पूर्व प्रथम शताब्दी में जब धर्म ग्रंथों को लिखने का प्रचलन प्रारंभ हुआ तो भिक्षु पुस्तकों की प्रतिलिपि करने, उनका संग्रह करने और सुरक्षा करने में लग गये।

किंतु इन विद्यापीठों में शिक्षा प्राप्ति के साथ-साथ प्रत्येक भिक्षु को उनके लिए निर्धारित अनुशासन के सभी नियमों का पालन करना पड़ता था। किंतु इन विश्वविद्यालयों में अब केवल भिक्षु ही शिक्षा प्राप्त नहीं करते थे। दो अन्य वर्गों के विद्यार्थी भी थे— एक मानव और दूसरे ब्रह्मचारी।

बौद्ध विहारों में विद्यार्थियों के वर्गीकरण से उनके शैक्षणिक उद्देश्यों पर कुछ प्रकाश पड़ता है। सद्धिविहारिक वे भिक्षु थे जो बौद्ध ग्रंथों का आवश्यक ज्ञान प्राप्त करके अपनी आध्यात्मिक उन्नति करना चाहते थे। मानव वे बालक थे जो बौद्ध सिद्धांतों का अध्ययन इसलिए करते थे कि भविष्य में भिक्षु धर्म की दीक्षा ले सकें। ब्रह्मचारी साधारणतया धर्मोत्तर ग्रंथ पढ़ते थे। वे उपासक रहकर ही जीवन बिताना चाहते थे।

युवानच्यांग ने लिखा है कि भारतीय अध्यापक सदा अपने शिष्यों को ज्ञान-प्राप्ति के लिए प्रोत्साहित करते थे और उनकी बुद्धि तीक्ष्ण बनाते थे। चरित्र निर्माण पर तो सभी बौद्ध शिक्षा संस्थाओं में बहुत अधिक बल दिया जाता था। संक्षेप में हम कह सकते हैं कि बौद्ध शिक्षा पद्धति के मुख्य उद्देश्य विद्यार्थियों का बौद्धिक विकास, उनमें अनुशासन की भावना जागृत करना, लोकतंत्रीय व्यवहार की शिक्षा देना और बौद्ध सिद्धांतों का प्रतिपादन थे।

उपाध्याय पढ़ाने से पूर्व सद्धिविहारिक से आराम से बैठने के लिए कहता था। फिर वह त्रिपिटक से कुछ पद छांट कर परिस्थिति के अनुसार उसे पाठ पढ़ाता था।<sup>3</sup> उस पाठ के संबंध में उपाध्याय भली-भाँति प्रत्येक बात सद्धिविहारिक को समझाता था। वह शिष्य के नैतिक चरित्र का निरीक्षण करता था और उसकी भूलों के लिए उसे चेतावनी देता था। जब शिष्य कोई अपराध करता था तो वह उसे प्रायश्चित्त करने का आदेश देता था। विद्यार्थी प्रतिदिन पढ़ाए हुए पाठ को याद करता और उसपर मनन करता था। इस प्रकार सद्धिविहारिक धार्मिक पुस्तकों का ज्ञान अच्छी प्रकार प्राप्त करता था और चरित्र का निर्माण करता था।

विनय पिटक को पाँच वर्ष में भली-भाँति समाप्त करके सद्धिविहारिक उस उपाध्याय को छोड़कर जा सकता था, किंतु जहाँ भी वह जाता वह किसी उपाध्याय के निरीक्षण में रहता था। दस वर्ष बाद उसे उपाध्याय के नियंत्रण में रहने की आवश्यकता नहीं रहती थी, किंतु यदि उसने विनय पिटक का अर्थ भली-भाँति न समझा हो तो उसे शेष जीवन में किसी भी उपाध्याय के नियंत्रण में रहना पड़ता था। युवानच्यांग के अनुसार साधारणतया विद्यार्थी तीस वर्ष की अवस्था तक शिक्षा प्राप्त करते थे। इस काल में भी कुछ विद्वान घूम-घूम कर शिक्षा देते थे।<sup>4</sup>

सामूहिक शिक्षा का प्रबंध पाँचवी शती ईस्वी के लगभग बौद्धों ने किया। बौद्ध विहारों में नव दीक्षित शिष्यों को सद्धिविहारिक कहा जाता था। उन्हें साधारणतया दस वर्षों तक शिक्षा दी जाती थी। वे बौद्ध धर्म ग्रंथों का अध्ययन करते और आध्यात्मिक उन्नति के लिए योगाभ्यास आदि करते थे। पाँचवी शती से पूर्व बौद्ध विहारों में केवल भिक्षुओं को शिक्षा दी जाती थी,

किंतु इस शताब्दी के अंत में उपासकों को भी शिक्षा दी जाने लगी। बौद्ध विहारों में से लगभग दस प्रतिशत विहारों में उच्च शिक्षा दी जाती थी।

विहारों में सद्धिविहारकों के अतिरिक्त उपासकों में दो प्रकार के अन्य विधार्थी होते थे। बाल विधार्थी मानव कहलाते थे। वे भविष्य में दीक्षा प्राप्त करने की इच्छा से बौद्ध ग्रंथों का अध्ययन करते थे। दूसरे ब्रह्मचारी कहलाते थे। वे धर्मोत्तर ग्रंथों का अध्ययन करते थे। उनका भिक्षु बनने का कोई विचार नहीं होता था। सद्धिविहारिकों के भरण-पोषण का व्यय संघ चलाता था, किंतु मानवों तथा ब्रह्मचारियों को अपना सब व्यय स्वयं वहन करना पड़ता था।

इन विहारों का अध्यक्ष मुख्य भिक्षु होता था, जिसका चुनाव संघ के सभी सदस्य करते थे। अध्यक्ष के निर्वाचन के समय व्यक्ति के चरित्र, उसकी अवस्था और उसकी विद्वता का ध्यान रखा जाता था। इन विहारों में दो परिषद् होती थी। एक शैक्षिक विषयों पर विचार करने के लिए और दूसरी प्रबंध की देखभाल करने के लिए। शैक्षिक परिषद् ही पाठ्यक्रम निर्धारित करती थी।

इत्सिंग ने लिखा है कि वलभी में अध्यापक दो या तीन वर्ष तक विधार्थियों को शिक्षा देते थे और उच्च कक्षाओं के विधार्थी निचली कक्षाओं के विधार्थियों को पढ़ाते थे। इन संस्थाओं के स्नातकों की इतनी प्रसिद्धि थी कि चीन और तिब्बत आदि देशों के विधार्थी भी इनसे शिक्षा प्राप्त करने आते थे। नालंदा और विक्रमशिला जैसे विश्वविद्यालयों के अनेक विद्वान भारतीय संस्कृति का प्रचार करने के लिए तिब्बत, चीन और मध्य एशिया गए। इन संस्थाओं में कुछ विषयों जैसे कि व्याकरण, छन्द, तर्कशास्त्र या गणित के अध्ययन पर बहुत बल दिया जाता था। बौद्ध विहारों में बौद्ध धर्म के 18 सम्प्रदायों के सिद्धांतों की भी शिक्षा दी जाती थी, किंतु कुछ उपयोगी विषयों जैसे कि भूगोल आदि के अध्यापन की उपेक्षा की जाती थी।

बौद्ध जाति प्रथा के विरुद्ध थे अतः उनकी शिक्षा संस्थाओं में सभी जातियों के विधार्थी प्रविष्ट होते थे। केवल चंडाल जैसी हीन जातियों के बालकों को उनमें प्रविष्ट नहीं किया जाता था। इसलिए जाति प्रथा का बौद्ध शिक्षा संस्थाओं में शिक्षा के प्रसार पर विशेष प्रभाव नहीं पड़ा।

युवानच्यांग के अनुसार नालंदा में बौद्ध धर्म के अठारह सम्प्रदायों के सिद्धांतों के अतिरिक्त वेदों, तर्कशास्त्र, व्याकरण, आयुर्वेद, अथर्वविद्या और सांख्य दर्शन आदि की शिक्षा दी जाती थी।<sup>5</sup> इत्सिंग ने लिखा है कि इस काल में अधिकतर पाठ्य पुस्तकें सूत्र शैली में या पद्य में थी जिससे कि विधार्थी उन्हें सरलता से कंठस्थ कर सकें। उसके अनुसार पहले सद्धिविहारको को मातृवेद के दो सूक्त पढ़ाये जाते थे, फिर पाँच और इस शीलों के सिद्धांत समझाये जाते थे। इसके बाद उन्हें विनयपिटक का पूर्ण ज्ञान कराया जाता था। प्रायः सभी भिक्षुओं के लिए सूत्र पिटक और अभिधम्म पिटक का भी अध्ययन करना अनिवार्य था।<sup>6</sup>

इस प्रकार शिक्षा भारतीय जीवन का आवश्यक अंग रही है। शिक्षा के महत्व को भारतीय समाज के लिए इस रूप में माना गया है कि प्राचीन शिक्षा प्रणाली का उद्देश्य समाज में चरित्र निर्माण, धार्मिक उद्देश्यों की पूर्ति, प्राचीन संस्कृति की सुरक्षा व्यावहारिक सामाजिक गृहस्थ जीवन के उद्देश्यों को भावी बुद्धिमान पीढ़ी के नवनिर्माण में निहित रहा है। प्राचीन काल में विधार्थी घर से दूर शिक्षक के पास शिक्षा ग्रहण करने के लिए आते थे। शिक्षक के आश्रम में जाकर शिक्षा ग्रहण करने के महत्व को तिलमुट्टि जातक में<sup>7</sup> इस प्रकार स्पष्ट किया गया है जिससे विधार्थी का मानमर्दन हो जाये, सर्दी, गर्मी एवं कष्ट में रहने का अभ्यास हो जाय तथा लोक व्यवहार का ज्ञान हो जाय। अतः जातक कथाओं में बार-बार उल्लेख आया है कि ज्ञान पिपासु विधार्थी सोलह वर्ष के होने पर माता-पिता को प्रणाम कर सभी विधाओं का ज्ञान प्राप्त करने के लिए आचार्यों के आश्रम में जाते थे।

इस प्रकार आचार्य और शिष्य दोनों ही अपने कर्तव्यों का पालन करते हुए बिना पक्षपात के आचार्य कुल के वातावरण को मधुर, अनुशासित, शिक्षा प्रधान व शांतिपूर्ण बनाये रखते थे। शिष्य अपनी इच्छाओं और इन्द्रियों पर नियंत्रण रखकर जीवन के सर्वांगीण विकास वाली शिक्षा प्राप्त करते थे। धर्मशास्त्रियों ने कहा है कि शिष्य संयमी होकर गुरु की आज्ञा का पालन करते हुए अपनी इन्द्रियों पर नियंत्रण रखकर शिक्षा प्राप्त करे। ऐसा ही वातावरण बौद्धकालीन शिक्षा आश्रमों में दृष्टिगोचर होता है।

बौद्ध शिक्षण पद्धति का आरंभ स्वयं महात्मा बुद्ध ने किया था, जिसमें सरल और सुबोध जनभाषा में जीवन के तत्त्वों की चर्चा थी। व्याख्यान और प्रश्नोत्तर के आधार पर विचारों का आख्यान किया गया था। उन्होंने धर्म के प्रचार में प्रासंगिक उपमा, दृष्टांत, उदाहरण, कथा आदि का समावेश किया था, जिससे उसका तत्व श्रोताओं को सरलतापूर्वक बोधगम्य होता था। विचार विनिमय तर्क और पर्यालोचन को बौद्ध धर्म में प्रतिष्ठित किया गया। बौद्ध शिक्षा पद्धति में सत्य, दार्शनिक तथ्य, तर्क, पर्यवेक्षण, मनन आदि पर अधिक बल दिया गया। बुद्ध के पश्चात् समाज में बौद्ध शिक्षा का क्रमशः प्रसार होने लगा। बौद्ध मठों और विहारों के

माध्यम से बौद्ध शिक्षा का प्रचार भारत के विभिन्न भागों में हुआ। प्रारंभ में हिन्दू और बौद्ध शिक्षाओं के मूल में कोई विशेष अंतर नहीं था, किंतु बाद में आकर दोनों शिक्षा प्रणालियों के आदर्श और पद्धति में बहुत कम साम्य रह गया।



विनय और धर्म की शिक्षा उपासक को दी जाती थी, जिसमें महात्मा बुद्ध के धर्म सिद्धांतों का नियोजन होता था। सुत्र, विनय और धम्म के शिक्षार्थी एक साथ रहते थे अथवा भिक्षु सुत्र का पाठ करते थे विनय का विमर्श करते थे तथा धम्म का पर्यालोचन करते थे, जिससे उनके ज्ञान की वृद्धि होती थी। यही नहीं बौद्ध विहारों के माध्यम से बुद्ध के वचन और शिक्षाएँ प्रसारित होती थी। बौद्ध संघ में भिक्षु को दीक्षा प्राप्त करने के लिए प्रव्रज्या और उपसम्पदा जैसे संस्कार भी आवश्यक माने गये। प्रव्रज्या ग्रहण से ही उपासक का जीवन प्रारंभ होता था।<sup>8</sup> इसमें उसके अभिभावक की अनुमति आवश्यक होती थी।<sup>9</sup> प्रायः 8 वर्ष के बाद किसी का भी प्रव्रज्या संस्कार सम्पन्न किया जा सकता था। ऋषि प्रव्रज्या के अंतर्गत बालक गृहीत किया जाता था, जहाँ वह बौद्ध शिक्षा ग्रहण करता था। ऐसे बौद्ध वर्षा ऋतु के अतिरिक्त सभी ऋतुओं में भ्रमण करते थे। ऐसे प्रव्रजित को करुणा, सुविता और उपेक्षा भावनाओं का अभ्यास करना पड़ता था। उसे मैत्री भावना से सुभाषित चित्त अर्पण समाधि और ब्रह्मपरायणता का अनुपालन करना पड़ता था। उपासकत्व की समाप्ति पर बौद्ध भिक्षु के लिए उपसम्पदा संस्कार की आयोजन की जाती थी।<sup>10</sup> उस समय तक उसकी आयु 30 वर्ष के लगभग हो जाती थी। उपासक बनने के लिए किसी प्रकार का भेदभाव नहीं था। उसे केवल बुद्ध के उपदेशों और शिक्षाओं पर विश्वास करना पड़ता था। वह भिक्षु आचार्य के निर्देशों और शिक्षाओं पर चलता था। बुद्ध धर्म और संघ के प्रति उपासक सर्वदा निष्ठावान रहता था।<sup>11</sup> संघ में रहते हुए संघ के नियमों और आचारों का भिक्षु छात्र दृढ़तापूर्वक पालन करता था। वह विहार के सभी कार्यों की देखभाल करता था। हिन्दू छात्रों की भाँति वह भी ब्रह्मचर्य व्रत और अध्यात्म मार्ग का अनुपालन करते हुए भिक्षाटन करता था। भिक्षु को अध्ययनरत होते हुए अपना चित्त और मन प्रांजल और उदात्त रखना पड़ता था। इसीलिए महात्मा बुद्ध का कथन था कि भिक्षुओं पशु भी पारस्परिक प्रेम और सौहार्द के साथ रहते हैं। तुम्हें भी इसी प्रकार रहना चाहिए, जिससे तुम्हारा प्रकाश शोभायुक्त हो।<sup>12</sup>

बुद्ध द्वारा उपदिष्ट सूत्रों को कंठस्थ कराया जाता था। बौद्ध शिक्षा के प्रसार में लोकभाषाओं की महत्ता सर्वोपरि है। बौद्ध विहारों में स्थित इन शिक्षा केन्द्रों में विभिन्न वर्गों, समुदायों, प्रतिभाओं और योग्यताओं के भिक्षु एकत्र शिक्षा पाते थे। चूँकि वे विभिन्न प्रदेशों से आते थे, इसलिए भाषा, नाम, वंश परम्परा और पारिवारिक दृष्टि से भी वे सभी भिन्न होते थे। विभिन्न प्रदेशों के भिक्षु बुद्ध वचनों का अपनी-अपनी भाषा में उच्चारण कर उसे विकृत कर देते थे। इसलिए दो प्रतिभाशाली बौद्ध भिक्षुओं ने बुद्ध से बुद्ध वचनों की संस्कृत छेदों में अनुदित करने की अनुमति माँगी। परन्तु बुद्ध ने उनका अनुरोध अस्वीकार कर दिया। संस्कृत उनकी दृष्टि से संभ्रांत जनों की भाषा होने के कारण सद्धर्म का संदेश सामान्य जन नहीं पहुँच सकता था। बौद्ध धर्म का संगठन ही लोकहित और लोक सुख के लिए किया गया था। बुद्ध ने स्वयं घोषणा की हे भिक्षुओ! बुद्ध वचन का छंद नहीं करना चाहिए। मैं अनुमति देता हूँ, बुद्ध वचनों को अपनी मातृभाषा में सीखने की। इसमें संदेह नहीं कि बौद्ध धर्म की शिक्षा ने भारत की विभिन्न मातृभाषाओं के विकास में बहुत बड़ा योगदान किया। वहीं मातृभाषाओं के माध्यम से स्वयं भी भारत के सुदूर प्रदेशों में लोकप्रिय हो गया। अशोक के अभिलेखों में विभिन्न भाषाओं और लिपियों के प्रयोग से इस बात की पुष्टि होती है। बुद्ध वचनों से यह भी पुष्टि होती है कि बौद्ध शिक्षा के आरंभिक वर्षों में शिक्षा के माध्यम के रूप में संस्कृत का महत्व काफी घट गया था, परन्तु यह स्थिति कुछ सदियों तक ही रही।

### संदर्भ सूची :-

1. जातक प्रथम, पृ. 437-39।
2. जातक, चतुर्थ, पृ. 237।
3. इत्सिंग, पृ. 117-120।
4. वाटर्स, प्रथम पृ. 159-61।
5. बील, पृ. 112।
6. इत्सिंग, पृ. 184।
7. जातक प्रथम, पृ. 437-439।
8. मज्झिम निकाय, पृ. 103।
9. महावग्ग, 1.50।
10. मिलिन्दपन्हो, 1.28।
11. जातक प्रथम, पृ. 106।
12. चुलवग्ग, 6.6.4।

## द्वितीयव्याप्तिस्वरूपे जगदीशगदाधरयोः साम्यं वैशम्यञ्च

भगीरथः त्रिवेदी (नव्यन्यायाचार्यः)  
श्रीसोमनाथ संस्कृत युनिवर्सिटी, बेरावलम्  
गुजरात – भारतम्

### Article Info

Volume 4 Issue 4

Page Number: 10-17

### Publication Issue :

July-August-2021

### Article History

Accepted : 02 Aug 2021

Published :10 Aug 2021

सारांशः— गादाधर्या तावत् 'घटत्वघटाकाशसंयोगान्यतराभाववान् आकाशत्वात्' इत्यत्र अव्याप्तेः निरासः निरवच्छिन्नत्वविशेषणेन कृतः । परं तदपि न युक्तम् । पक्षान्तरे स्थलद्वये पुनः अव्याप्तिः उपस्थापितम् ।

जगदीशेन च 'आकाशत्वात्' इत्यस्य स्थाने 'गगनत्वमिति' शब्दान्तरं कृतम् । उभयत्र विचाराः समान एव ।

इत्थञ्च 'अधिकरणभेदेन अभाव भेदाङ्गीकृतमते' 'कपिसंयोगी एतद्वृक्षत्वात्' अव्याप्यवृत्तिसाध्यक स्थलादिषु नाव्याप्ते अवकाश इति अलम् ।

मुख्यशब्दः— द्वितीयव्याप्तिस्वरूपे, जगदीशगदाधरयोः, साम्यम्, वैशम्यञ्च, वेदः, विचाराः।

"आर्षं धर्मोपदेशं च वेदशास्त्राविरोधिना ।  
यस्तर्केणानुसन्धत्ते स धर्मं वेद नेतरः॥"

इति मनुस्मृत्युक्तीत्या तर्कसहकृत एव वेदः यथावदर्थबोधनक्षम इति सर्वे संविद्व्रते । तस्य तर्कस्य साङ्गस्य सामान्यतः विशेषतश्च स्वरूपप्रतिपादनार्थं न्यायविस्ताराख्यं शास्त्रमवतारत् । प्रत्यक्षादि चतुर्ष्वपि प्रमाणेषु अनुमानप्रमाणस्यैव प्राधान्यत्वेन मन्यमानाः गङ्गेशोपाध्यायाः द्वितीयव्याप्तिस्वरूपमित्थं प्रतिपादयन्ति यत्- 'साध्यवद्विन्नसाध्याभाववदवृत्तित्वम्' । अव्याप्यवृत्तिसाध्यकसद्हेतावव्याप्तिमाशङ्क्य साध्यवद्वेत्नेति विशेषणमुपात्तम् । द्वितीयलक्षणावतरणे बीजम् ।

साध्याभाववदवृत्तित्वमिति प्रथमलक्षणस्य "वह्निमान् धूमात्" इत्यादि स्थलेषु अव्याप्त्यादिदोषनिराकरणेऽपि अव्याप्यवृत्तिसाध्यक सद्हेतौ अव्याप्तिमाशङ्कते ।

अव्याप्तिवृत्तिसाध्यकसद्हेतुस्थलमस्ति, "कपिसंयोगी एतद्वृक्षत्वात्" इति । हेत्वधिकरणे एतद्वृक्षत्वाधिकरणे वृक्षे कपिसंयोगस्य विद्यमानत्वादयं सद्हेतुस्थलम् । तथा हि - प्रकृते साध्यः कपिसंयोगः साध्याभावः कपिसंयोगाभावः तद्वान् साध्याभाववान् वृक्षोऽपि । वृक्षे अग्रावच्छेदेन कपिसंयोगसत्त्वेऽपि मूलावच्छेदेन कपिसंयोगाभावस्य वर्तमानत्वात् । प्रतियोगिनः कपिसंयोगस्याधिकरणे वृक्षे प्रतियोग्यनधिकरणमूलदेशावच्छेदेन कपिसंयोगाभावस्य "अग्रे वृक्षः कपिसंयोगी न मूले" इति प्रतीतिबलेन स्वीकारात् । तथा च "उत्पन्नं द्रव्यं क्षणमगुणमक्रियं च तिष्ठति" इति न्यायात् वृक्ष एव उत्पत्तिकालावच्छेदेन कपिसंयोगाभावो वर्तते । तथा च कपिसंयोगरूपप्रतियोगिनः अनधिकरणौ यौ देशकालौ मूलम् उत्पत्तिकालश्च तदवच्छेदेन कपिसंयोगाभाववान् वृक्षः तद्वृत्तित्वम् एतद्वृक्षत्वस्य नास्तीत्यव्याप्तिः ।

अतः द्वितीयलक्षणमारब्धम् । साध्यवद्भिन्नसाध्याभाववद्वृत्तित्वरूपम् । तदनुगुणं न कपिसंयोगी एतद्वृक्षत्वादि अव्याप्यवृत्तिसाध्यकसद्हेतुस्थलेषु अव्याप्तिः ।

द्वितीयलक्षणावतरणे किं बीजम् ? इत्यत्र तु 'अव्याप्यवृत्तिसाध्यकसद्हेताव्याप्तिमाशङ्कयाह-साध्यनद्धिन्नेति' दीधितिवचनमेव स्वीकृत्य व्याख्यानं कृतं जगदीशेन गदाधरेण च ।

**द्वितीयलक्षणे समन्वयप्रदर्शनम् ।**

लक्षणस्यास्य 'पर्वतो वह्निमान् धूमात्' इत्यत्र समन्वयः । तथाहि - पक्षः पर्वतः साध्यः वह्निः हेतुः धूमः - यत्र यत्र धूमः तत्र तत्र वह्निः यथा - महानसादिः इति व्याप्तेः सत्त्वादयं सद्हेतुः । प्रकृते साध्यः वह्निः साध्यवान् वह्निमान् पर्वतमहानसादिः, तद्भिन्नः जलहृदादिः तद्वृत्तिः यः साध्याभावः साध्यनिष्ठप्रतियोगिताकः अभावः इत्युक्ते वह्निर्नास्तीति प्रतीतिसाक्षिकः वह्न्यभावः, तदधिकरणं जलहृदादिः तद्वृत्तित्वं मीनशैवालादौ, अवृत्तित्वमधूमे'ति लक्षण समन्वयः ।

"धूमवान् वह्नेः" इति व्यभिचारिणि लक्षणासमन्वयात् नातिव्याप्तिः । तथाहि -साध्यः धूमः हेतुः वह्निः, यत्र वह्निः तत्र धूमः इति व्याप्तेः अयोगोलके असमन्वयात् अयमसद्हेतुः । प्रकृते साध्यः धूमः साध्यवान् धूमवान् पर्वतमहानसादिः तद्भिन्नः यथा जलहृदादिः तथा तप्तायःपिण्डमपि तद्वृत्तिः यः साध्याभावः इत्युक्ते धूमो नास्तीति प्रतीतिसिद्धः धूमाभावः तदधिकरणं अयोगोलकमपि तत्र हेतोः वह्नेः वृत्तित्वात् नातिव्याप्तिः ।

साध्याभाववदवृत्तित्वरूपव्याप्तेः प्रथमलक्षणस्य 'कपिसंयोगी एतद्वृक्षत्वात्' इति अव्याप्यवृत्तिसाध्यकसद्हेतौ अव्याप्तित्वात् 'साध्यवद्विन्नसाध्याभाववदवृत्तित्वम्' इति द्वितीयलक्षणम् आरब्धम्, तथा च नाव्याप्त्यादिदोषप्रसक्तिः ।

तथाहि - साध्यः कपिसंयोगः हेतुः एतद्वृक्षत्वं यत्र यत्र एतद्वृक्षत्वं तत्र तत्र कपिसंयोगः यथा - पुरोवर्तिवृक्षः इति व्याप्तेः सत्त्वादयं सद्हेतुः । प्रकृते साध्यः कपिसंयोगः साध्यवान् कपिसंयोगवान् वृक्षः तद्विन्नः गुणादिः तत्र वर्तमानः साध्याभावः इत्युक्ते कपिसंयोगो नास्तीति प्रतीतिसिद्धः कपिसंयोगाभावः तदधिकरणं गुणादि एव न तु वृक्षः तद्वृत्तित्वं गुणत्वे अवृत्तित्वं हेतौ एतद्वृक्षत्वेऽस्तीति लक्षण समन्वयः ।

अधिकरणभेदेन अभावस्य भिन्नतया गुणादिवृत्तिकपिसंयोगाभाववृक्ष-वृत्तिकपिसंयोगाभावयोर्भेदात् नाव्याप्त्यादिदोषप्रसक्तिरितिभावः । वृक्षवृत्तिकपिसंयोगाभावः अव्याप्यवृत्तिकपिसंयोगाभाव एव गुणादिवृत्तिकपिसंयोगाभावव्याप्यवृत्तिकपिसंयोगाभावः । तथा च साध्यवद्विन्नगुणादिवृत्तिकपिसंयोगाभाववान् गुणादिरेव न तु वृक्षः तद्वृत्तित्वमेव एतद्वृक्षत्वेति लक्षणसमन्वयः ।

### जागदीशी-

वस्तुतः स्वप्रतियोगितावच्छेदसम्बन्धेन साध्यवद्विन्ने वर्तते यः साध्यतावच्छेकसम्बन्धेन साध्यीयोऽभावः तद्वदवृत्तित्वमर्थः । तथा च साध्यतावच्छेकसम्बन्धेन साध्यीयत्वार्थकस्य साध्यपदस्याऽनुक्तौ स्वप्रतियोगितावच्छेदकीभूतसमवायादिसम्बन्धेन वह्न्यादिमतोऽन्यस्मिन् प्रवृत्तादौ यः समवायाद्यविच्छिन्नवहन्यभावस्तद्वृत्ति धूमादेः सत्त्वादव्याप्तिः स्यादतस्तदुपपात्तमिति न्यायः ।

### गादाधरी-

साध्याभावः साध्यतावच्छेकावच्छिन्नप्रतियोगिताको बोध्यः । अन्यथा वह्निमान् धूमादित्यादौ हृदादिनिष्ठमहानसीयवह्नित्वावच्छिन्नप्रतियोगिताकवहन्यभावस्य धूमवति सत्त्वेन पृथिवीत्वाभावद्रव्यत्वान्यतरवान् जलत्वादित्यादौ साध्यवद्विन्नपृथिव्यादिनिष्ठद्रव्यत्वाद्यात्मकसाध्यप्रतियोगिकाभावस्य जलादौ सत्त्वेन चाव्याप्त्यापत्तेः ।

साध्यनिष्ठप्रतियोगितायां सम्बन्धावच्छिन्नत्वधर्मावच्छिन्नत्वोभयविशेषत्वनिवेशेऽपि साध्याभाववत्तायां स्वरूपसम्बन्धावच्छिन्नत्वास्वीकारे 'वह्निमान् धूमात्' इति प्रसिद्धस्थलेष्वेव अव्याप्तिः दुष्परिहरा । तन्ननिरासाय स्वरूपासम्बन्धावच्छिन्नत्वमुपात्तम् ।

तथापि 'आत्मा कालिकसम्बन्धावच्छिन्नप्रतियोगिताक आकाशाभावाभाववान् आत्मत्वात् ' इत्यत्रापि अव्याप्तिः स्थिरैव ।

पुनः 'साध्यवत्ताग्रहविरोधितानियामकसम्बन्धमादाय' दोषः परिहृतः ।

**गदाधरोक्तदिशा -**

घटत्वाकाशसंयोगान्यतराभाववानाकाशत्वात् इत्यत्र अव्याप्तिः तन्निरासश्च ।

आकाशः घटत्वघटाकाशसंयोगान्यतराभाववान् आकाशत्वात् इत्यत्र साध्यवद्भिन्ने यः साध्याभावः तद्वदवृत्तित्वम् इत्याकारक द्वितीयलक्षणस्याव्याप्ति उपपाद्यते ।

**अव्याप्तिः**

साध्यं घटत्वघटाकाशसंयोगान्यतराभावः साध्यवान् घटत्वघटाकाशसंयोगान्यतराभाववान् आकाशः तद्विन्नः घटः, तत्र वर्तमानः यः साध्याभावः घटत्वघटाकाशसंयोगान्यतराभावाभावः स च घटत्वघटाकाशसंयोगान्यतररूपः ।

घटे घटाकाशसंयोगस्य अव्याप्यवृत्तितया अभाव सत्वेऽपि घटत्वस्य व्याप्यवृत्तितया अभावसत्वात् घटत्वघटाकाशसंयोगयोरन्यतरस्य घटत्वस्य तत्र सत्वेन अन्यतराभावस्यासत्वात् । घटे विद्यमानः अभावः घटत्वरूपो घटाकाशसंयोगरूपश्च । तत्र घटाकाशसंयोगस्याधिकरणे आकाशे आकाशत्वहेतोः वृत्तित्वात् अव्याप्तिः स्थिरैव । तथा च साध्याभावनिष्ठाधेयतानिरूपिताधिकरणतायां निरवच्छिन्नत्वं निवेशनीयम् । तथा च लक्षणम्-साध्यवद्भिन्ने यः साध्याभावः तन्निष्ठाधेयतानिरूपितनिरवच्छिन्नाधिकरणतावदवृत्तित्वाभावः ।

साध्यवद्भिन्ने घटे वर्तमानः यः साध्याभावः घटाकाशसंयोगाभावः न स्वीकर्तुं शक्यते । निरवच्छिन्नायाः घटाकाशसंयोगनिरूपितायाः अधिकरणतायामप्रसिद्ध्या न साध्याभावपदेन स्वीकार्यः । अपि तु घटत्वमेव साध्याभाव पदेन ग्राह्यम् । तथा च साध्याभावनिरूपितनिरवच्छिन्नाधिकरणतावान् घटः, तदवृत्तित्वमेव आकाशत्वेऽपि नाव्याप्तिः ।

## समन्वयः -

तथा हि - साध्यः घटत्वघटाकाशसंयोगान्यतराभावः, हेतुः आकाशत्वम् । यत्र यत्र आकाशत्वं आकाशे तत्र घटत्वमपि नास्ति घटानधिकरणावच्छिन्नप्रदेशे घटाकाशसंयोगोऽपि नास्ति इति घटत्वघटाकाशसंयोगोभयभावसत्त्वेनान्यतराभाव सत्त्वादयं सद्हेतुः । यत्रोभये नास्ति तत्रैवान्यतराभावः, यत्रैकं वर्तते तत्र नान्यतराभाव इति ध्येयम् ।

साध्यं घटत्वघटाकाशसंयोगान्यतराभावः साध्यवान् घटत्वघटाकाशसंयोगान्यतराभाववान् आकाशः तद्विघ्नः घटः तत्र वर्तमानः यः साध्याभावः घटत्वघटाकाशसंयोगान्यतराभावाभावः स च घटत्वघटाकाशसंयोगान्यतररूपः । घटे घटत्वस्य घटाकाशसंयोगस्य सत्त्वात् । तद्वृत्तित्वम् घटत्वे अवृत्तित्वं आकाशत्वेति लक्षणसमन्वयः ।

## जगदीशोक्तदिशा

अथ च भावरूपाऽभावस्याधिकरणभेदेन भेदो मास्तु तथा च साध्यपदप्रदेशस्य सार्थक्यम् - परं व्याप्तिस्तु दुर्वारैव ।

'घटत्वघटाकाशसंयोगान्यतरत्वाद्यवच्छिन्नाभाववान् गगनत्वात्' इत्यत्र अव्याप्तिरुक्ता ।

साध्यः घटत्वघटाकाशसंयोगान्यतरत्वावच्छिन्नाभावः तद्वान् घटः तत्र वर्तमानः अभावः गगनघटसंयोगः, तदधिकरणे गगने गगनत्वहेतोः वर्तमानत्वात् अव्याप्तिः व्याप्या ।

तन्निरासनाय अधिकरणभेदेन अभावो भिद्यते इति स्वीकारः कर्तव्यः तथा च नाव्याप्तिः ।

अभावस्य अधिकरणभेदात् भेदः वक्तव्ये सति अव्याप्तिः वार्यते । तथा च साध्यवद्विघ्ने वर्तमानः यः घटत्वघटाकाशसंयोगाभावाभावः स च घटत्वरूपः घटगगनाभावस्वरूपश्च । घटत्वं घटे व्याप्यवृत्तितया वर्तते । घटगगनाभावः अव्याप्यवृत्तितया वर्तते । तयोः सर्वथा भेदात्, घटत्वाधिकरणे घटे गगनत्वस्य अवृत्तित्वात् अव्याप्तिः वार्यते ।

### • जगदीशगदाधरयोः साम्यम् ।

- अधिकरणभेदेनाभावो भिद्यत इतीमं न्यायमभिमुखीकृत्यैव द्वितीयलक्षणारम्भः कृतः ।

- साध्यवद्भिन्नसाध्याभाववदवृत्तित्वात्मक द्वितीयलक्षणे समासस्वीकारपक्षे कर्मधारयसमासमनाधृत्य सप्तमीतत्पुरुषसमासाङ्गीकारे एव लक्षणसार्थकता ।
- व्याप्यवृत्तित्वाव्याप्यवृत्तित्वयोः विरुद्धधर्मयोः एकस्मिन्नेवाधिकरणे वृत्तित्वाभावः उपपादितः ।
- साध्यपदप्रयोजनकाले साध्यवद्भिन्नवृत्तिः यः गगनाभावः तद्वति पर्वतादौ धर्मस्य विद्यमानत्वात् अव्याप्तिः अतः साध्यपदमुपात्तम् ।
- गुणवृत्त्यभाव-गगनाभावयोः भेदेऽपि न दोषः ।
- साध्यतावच्छेदकधर्मसम्बन्धावच्छिन्न स्वीकारात् 'वह्निमान् धूमात्' इत्यादि स्थले नाव्याप्त्यादिदोषप्रसक्तिः ।
- जगदीशगदाधरयोः वैशम्यम् ।
  - गदाधरभट्टाचार्येण- साध्यवत्ताग्रहविरोधितानियामकसम्बन्धादिना ' घटः पटत्वाभाववान् पटत्वात् ' इत्यादिस्थलेषु प्रकारान्तरेण अव्याप्तेः परिहारो कृतः, अनेके सूक्ष्मविचाराश्च दर्शिताः । तर्कालङ्कारेण तु एतादृशसम्बन्धान् अस्पृश्यैव अव्याप्तिमाङ्क्य विविधाः विचाराः कृताः ।
  - गदाधरेण-'अन्यतराभावः अन्यतरस्वरूपः' इति न्यायस्य स्वीकारो न कृतः । जगदीशपक्षे तु साक्षात् अव्याप्तिः प्रदर्शिता ।
  - अन्ते गदाधरेण-'घटत्वघटत्वाकाशसंयोगान्यतराभावाभाववानाकाशत्वात्' इत्यत्र अव्याप्तिरापादिता ।
  - जगदीशेन तु - 'घटत्वघटत्वाकाशासंयोगान्यतरत्वावच्छिन्नाभाववान् गगनात् ' इति आकाशत्वात् इति स्थाने गगनत्वात् इति शब्दान्तरं कृतम् । उभयत्र अव्याप्यवृत्तिसाध्यकसद्हेतावेव अव्याप्तिः तादवस्थैव इत्यलं लेखनं जालेन ।

## निगमनम्

अधिकरणभेदेन अभावो भिद्यते इति न्यायमादृत्यैव द्वितीयलक्षणमारब्धम् । गदाधरेण जागदीशतर्कालङ्कारापेक्षया स्वभिन्नविचाराः बहु उक्ताः । परं अन्ते अव्याप्तिस्तु उभयत्रापि समाना एव ।

साध्यवद्भिन्नवृत्तिः यः साध्याभावः तद्वदवृत्तित्वम् इति लक्षणम् । तत्र साध्यवद्भिन्नपदे सप्तमीतत्पुरुषस्यैव स्वीकारः जगदीशेन गदाधरेण च कृतमस्ति । साध्यपदस्य साध्याभावपदस्य च वैयर्थ्यनिरासोऽपि कृतः ।

ततः साध्यनिष्ठप्रतियोगितायां साध्यतावच्छेदकधर्मसम्बन्धावच्छिन्नत्वादि विशेषणमाध्यमेन "वह्निमान् धूमात्" कालिकेन द्रव्यत्वाभाववान् कालत्वाद् इत्यत्र अव्याप्तेः परिहारः कृतः गदाधरेण । जगदीशेन च साक्षात् साध्वीयत्वेनेव साध्याभावस्य च प्रवेशात् बहुश्रमः विचारश्च न कृतः ।

गदाधरभट्टाचार्येण साध्याभाववत्तायां विशेषणद्वयमाध्यमेन स्वबुद्धिप्रतिभायाः दर्शनमकारि । 'घटत्वाभाववान् पटत्वात्' इत्यादिस्थलेषु अव्याप्तिनिरासाय 'साध्यवत्ताग्रहविरोधितानियामकसम्बन्धेन' साध्याभावाधिकरणस्वीकारात् कथमव्याप्तेः निरासः इत्युपपादितमस्ति ।

पुनश्च साध्यात्माकाभावनिरूपितप्रतियोगितावच्छेदकसम्बन्धेन साध्याभावाधिकरणेनापि अव्याप्तिः वार्यते इत्यादि केचित्काराणां पक्षोऽपि उपस्थापितम् । तत्र यावत् साध्यनिरूपितत्वं यत्किञ्चित् साध्यनिरूपितत्वादिकमपि स्पष्टतया निरूपितम् ।

एतत् सर्वं बहुविचारानन्तरमपि अनुमित्यौपधिकशरीरे न अभाव सम्बन्धः निवेशसम्बन्धः, साध्यादिभेदो व्याप्तेर्भेदात् । अतः साध्यीयत्वेनैव साध्याभावस्य प्रवेशः कर्तव्यमापतति । मतमिदं जगदीशेन पूर्वमेव स्वीकृतम् । एतावन्मतः विचाराः जागदीश्यां न सन्ति ।

उभयत्र स्वप्रतियोगिसामानाधिकरण्य स्वप्रतियोगिवैयधिकरण्यरूप विरुद्धधर्माध्यासाभावः अधिकरणभेदो अभावस्य भेदः स्वीकार्यः एव ।

गदाधर्या तावत् 'घटत्वघटाकाशसंयोगान्यतराभाववान् आकाशत्वात्' इत्यत्र अव्याप्तेः निरासः निरवच्छिन्नत्वविशेषणेन कृतः । परं तदपि न युक्तम् । पक्षान्तरे स्थलद्वये पुनः अव्याप्तिः उपस्थापितम् । जगदीशेन च 'आकाशत्वात्' इत्यस्य स्थाने 'गगनत्वमिति' शब्दान्तरं कृतम् । उभयत्र विचाराः समान एव ।

इत्थञ्च 'अधिकरणभेदेन अभाव भेदाङ्गीकृतमते' 'कपिसंयोगी एतद्वृक्षत्वात्' अव्याप्यवृत्तिसाध्यक स्थलादिषु नाव्याप्ते अवकाश इति अलम् ।

#### सहायकग्रन्थाः

क्रमः ग्रन्थनाम विवरणम् प्रकाशनम्

१ न्यायकोशः सकलशास्त्रोपकारक न्यायादिशास्त्रीयपदार्थ-प्रकाशः

महामहोपाध्याय भीमाचार्येण विरचितः चौखम्बा सुरभारती प्रकाशनम् - वाराणसी

२ न्यायभाष्यम् गौतमप्रणीतन्यायसूत्राणां वात्स्यायनमुनिप्रणितशास्त्रम् प्रसन्नटीकासहित संपा. हरिदास शास्त्री चौखम्बा सुरभारती प्रकाशनम् - वाराणसी

३ गादाधरी द्वितीयोभाग अनुमानखण्डम् चौखम्बा संस्कृत प्रकाशनम्- वाराणसी

४ न्यायमञ्जरी जयन्तभट्टः गौतमसूत्रतात्पर्यविवृतिः काशीसंस्कृत प्रकाशनमाला



- ५ न्यायसिद्धान्तमुक्तावली किरणावलीव्याख्यासमेता  
प. कृष्णवल्लभाचार्यः चौखम्बा संस्कृत संस्थान - वाराणसी
- ६ पञ्चलक्षणीसर्वस्वम् कुरुगण्डिरामशास्त्रि प्रणीतम्  
संपा. सुदर्शन शर्मा वेङ्कटेश्वरवेदविश्वविद्यालय, तिरुपति
- ७ तर्कभाषाव्याख्यासारमञ्जरी माधवदेवकृता  
संपा. टी.डी.मुरलीधरः राष्ट्रीयसंस्कृतसंस्थानम् - नवदेहली
- ८ पञ्चलक्षणी सिंहव्याघ्रलक्षणे च रघुनाथशिरोमणिकृता दीधिति, गदाधरकृता गादाधरी,  
रामानुजताताचार्य कृता बालबोधिनी व्याख्या राष्ट्रीयसंस्कृतसंस्थानम् - नवदेहली
- ९ प्रशस्तपादभाष्यम् श्रीधरभट्टप्रणीत न्यायकन्दली व्याख्या  
संपा. दुर्गाधर झा सम्पूर्णानन्दसंस्कृतविश्वविद्यालयः  
वाराणसी
- १० व्याप्तिपञ्चकम् माथुरीजागदीशिसमलङ्कृता मास्टरखेलाडीलालसंकटाप्रसाद वाराणसी
- ११ व्याप्तिसप्तकसारः डॉ. पीयूषकान्तदीक्षित नागप्रकाशन - देहली
- १२ दर्शनशास्त्रस्येतिहासः डा.शशिबालागौडः चौखम्बा सुरभारती प्रकाशन- वाराणसी



# Comparison of PI DC Motor Speed Controller and Fuzzy PI DC Motor Speed Controller

Ishu Kumar Sahu, Manish Kumar Chandrakar

Department of Electrical Engineering, RSR Rungta College of Engineering, Durg, Chhattisgarh, India

## Article Info

Volume 4 Issue 4

Page Number : 18-23

## Publication Issue :

July-August-2021

## Article History

Accepted : 10 Aug 2021

Published : 20 Aug 2021

High performance motor drives are very much essential for industrial application. Most of the industries demand variable speed operation of motor. As synchronous motor is a constant speed motor so it is used in industries which demands constant speed operation of motor. Conventional control techniques require accurate mathematical models describing the dynamics of the system under study. These techniques result in tracking error when the load varies fast and overshoot during transients. If advance control strategies are used instead, the system will perform more accurately or robustly. It is therefore, desired to develop a controller that has the ability to adjust its own parameters and even structure online, according to the environment in which it works to yield satisfactory control performance. An interesting alternative that could be investigated is the use of fuzzy logic control (FLC) methods. In the last decade, FLC has attracted considerable attention as a tool for a novel control approach because of the variety of advantages that it offers over the classical control techniques. Unlike other conventional control schemes, FLC is a model-free controller. It does not require an exact mathematical model of the controlled system and therefore, is less sensitive to system parameter changes. In addition, rapidity and robustness are the most profound and interesting properties in comparison to the traditional control methods. This paper presents the study of speed control of DC motor using proportional integral controller with and without fuzzy logic control.

**Keywords :** PI, Fuzzy logic, Controller, BLDC Motor, Speed Control

## I. INTRODUCTION

DC motors are motors which run on direct current either from a DC supply or a battery. Direct current defines electricity at a constant voltage. When a battery or DC supply is connected to DC motor leads. The motor converts electrical energy into mechanical energy. A DC motor relies on the fact that magnet poles repels and unlike magnetic poles attracts each other. A coil of wire with a current running throughout it generates an electromagnetic field associated with the center of the coil. By switching the current on or off in a coil its magnetic field can be switched on or off or by switching the direction of the current in the coil the direction of the generated magnetic field can be switched 180°. DC motor typically has a stationary set of magnets in the stator and an armature with a series of two or more windings of wire wrap in insulated stack slots just about iron pole pieces with the ends of the wires terminating on a commutator. The armature includes the escalating bearings that keep it in the center of the motor and the power shaft of the motor and the commutator connections. The winding in the armature continue to loop all the way around the armature and uses either single or parallel conductors (wires), and can circle numerous times around the stack teeth. The total amount of current sent to the coil, the coil's size and what it's wrapped around state the strength of the electromagnetic field created. The string of turning a particular coil on or off dictate what direction the effective electromagnetic fields are pointed. By turning on and off coils in sequence a rotating magnetic field can be created. These rotating magnetic fields intermingle with the magnetic fields of the magnets (permanent or electromagnets) in the stationary part of the motor (stator) to create a force on the armature which causes it to rotate. In some DC motor designs the stator fields use electromagnets to create their magnetic fields which allow greater control over the motor. At high power levels DC motors are cooled using forced air. The commutator

allows each armature coil to be activated in turn. The current in the coil is typically supplied via two brushes that make moving contact with the commutator. Now, some brushless DC motors have electronics that switch the DC current to each coil on and off and have no brushes to wear out or create sparks.

## II. PROBLEM IDENTIFICATION

The nonlinear characteristics of a DC motor such as saturation and friction could degrade the performance of conventional controllers. Many advanced model based control methods such as variable structure control and model reference adaptive control have been developed to reduce these effects. However, the performance of these methods depends on the accuracy of the system models and parameters. Generally, an accurate non-linear model of an actual DC motor is difficult to find, and parameter values obtained from system identification may be only approximated values. Control system that could be able to give a fast response in order to maintain the speed of the DC motor at the desired value with a minimum overshoot, minimum steady state error, and minimum settling time and fast rising time are very important and crucial in industrial application. Conventional control has proven for a long time to be good enough to handle control tasks on system control; however this implementation relies on an exact mathematical model of the plant to be control and not a simple mathematical operation. The fuzzy logic control, unlike conventional control system, is able to model inaccurate or imprecise models. The fuzzy logic approach offers a simpler, quicker and more reliable solution that is clear advantages over conventional techniques.

The objectives of this project are as follows:

- i) To design a fuzzy logic controller as another type of controller that can be used on to control speed of the DC motor.

- ii) To analyze the performance comparison between PI and Fuzzy Logic Controller in order to control speed of the DC motor by simulation.
- iii) To evaluate and validate performance of the design FLC defuzzification output by using microcontroller.

### III. METHODOLOGY

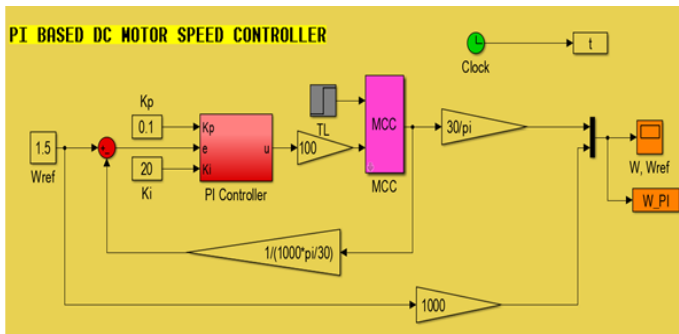

Figure 3.1: Simulink model of DC motor speed control using PI controller

A reference input  $W_{ref}$  of constant value 1.5 is given to the summation block. The reference input and the feedback signal are given to the summation block and the output error signal is given to the proportional integral controller block.

$K_p$  and  $K_i$  have the values 0.1 and 20 respectively. The  $K_p$  and  $K_i$  are fed to the multipliers. The output is fed to the integrator.

A motor control centre (MCC) is an assembly to control some or all electric motors in a central location. It consists of multiple enclosed sections having a common power bus and with each section containing a combination starter, which in turn consists of motor starter, fuses or circuit breaker, and power disconnect. A motor control centre can also include push buttons, indicator lights, variable-frequency drives, programmable logic controllers, and metering equipment. It may be combined with the electrical service entrance for the building.

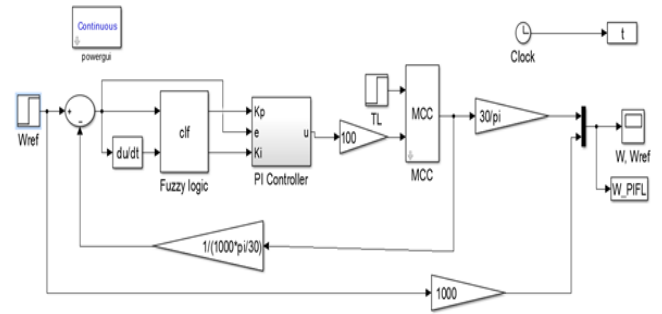

Figure 3.2: Simulink model of DC motor speed controller using Fuzzy PI Controller

A reference input  $W_{ref}$  of constant value 1.5 is given to the summation block along with the feedback gain. The output error signal thus generated is fed to the fuzzy logic controller, proportional integral controller and differentiator.

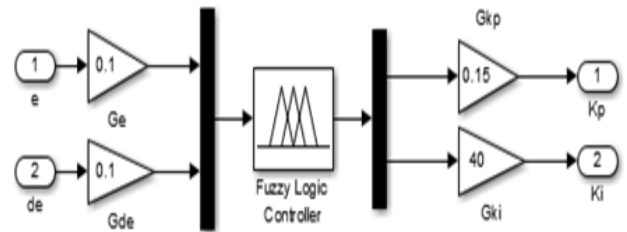

Figure 3.3: Block of Fuzzy Logic Controller

The fuzzy logic controller generates the value of  $K_p$  and  $K_i$ . These  $K_p$  and  $K_i$  along with the error signal is fed to the proportional integral controller. The output of the proportional integral controller is multiplied with a constant gain of amplitude 100 and then is fed to the motor control center.

### IV. RESULT

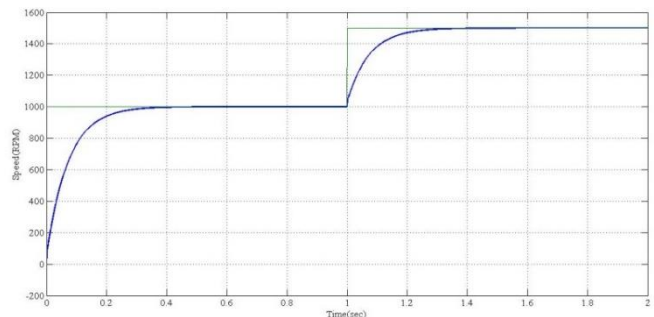

Figure 4.1: Speed vs time plot of the PI controller without fuzzy control

From the figure 4.1 it can be seen that there is a gradual increase in the speed of the dc motor due to the closed loop proportional integral controller. The speed of the motor gradually reaches the final set value.

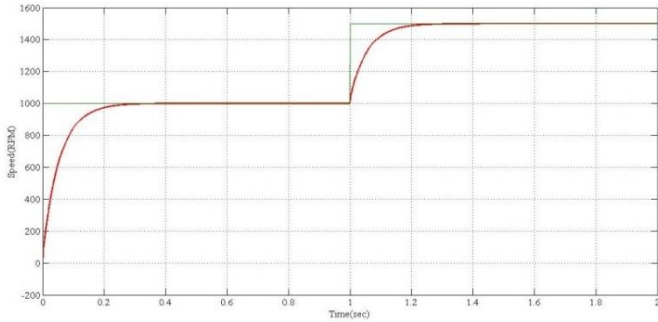

Figure 4.2: Speed vs time plot of the PI controller with fuzzy control

The figure 4.2 shows the speed vs time plot of the proportional integral controller with fuzzy controller. The fuzzy controller generates the step output. The speed of the motor directly reaches to the final value set. There is no gradual increase or decrease in the speed.

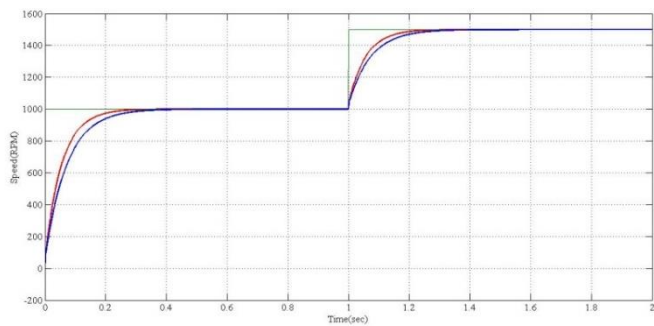

Figure 4.3: Speed vs time plot of the PI & Fuzzy PI Controller

From the figure 4.3 it can be seen that there is a gradual change in speed is faster for Fuzzy PI as compare to conventional PI. It means settling time is less for fuzzy PI controller.

### V. CONCLUSION

The aim of this study is to compare the two controllers namely, Fuzzy PI and PI controller for the speed controller of a separately excited motor. The

control system includes a hysteresis current controller as well as speed controller. The results of application of PI controller are compared to those obtained by the fuzzy PI controller under variable reference speed, variable load and variable parameter conditions and are summarized in Table 1 below. The paper compares the performance of fuzzy PI controller with that of PI controller and it is shown that the fuzzy PI controller provides slightly better results in terms of the settling time and steady-state error. As a result, tuning the controller gains using fuzzy based algorithms will provide better dynamic response for the speed control of dc motor drives.

Table 1: Comparison of PI and Fuzzy PI DC motor controller

Cont roller	Transien t performance	Steady state performan ce	Comple xity	Comput ational time
Fuzz y PI	Good	Good	Moderate	Mediu m
PI	Moderate	Moderate	Simple	Moderate

In this study, where the speed control of the DC motor is performed, the classical control method and the fuzzy logic method are compared. The reaction of the system when the load is changed is investigated for both PI controller and fuzzy logic controller cases. The change in speed with time for constant torque case and the case when the torque is changed after 1 second of operation has been presented in graphical form. According to our simulation results, the fuzzy logic method is obviously superior to the classical control method.

### VI. FUTURE SCOPE

- This study can also be further done using Proportional Integral Derivative controller.

- The fuzzy logic control algorithm can be extended for image processing to recognize objects and to analyse the scenes.
- Path planning and path tracking to achieve autonomous control.
- Implementation in real time for real robots.
- Brushless DC motors.

## VII. REFERENCES

- [1] Burak Dökmetaş, Nursel Akçam and Muhammed Faris, "Speed Control of DC Motor Using Fuzzy Logic Application", ©2016 Published in 4th International Symposium on Innovative Technologies in Engineering and Science 3-5 November 2016.
- [2] Dr. R. Nagarajan, S. Sathishkumar, K. Balasubramani, C. Boobalan, S. Naveen, N. Sridhar, "Chopper Fed Speed Control of DC Motor Using PI Controller", IOSR Journal of Electrical and Electronics Engineering (IOSR-JEEE) e-ISSN: 2278-1676,p-ISSN: 2320-3331, Volume 11, Issue 3Ver. I (May. – Jun. 2016),
- [3] Dr. Ali N. Hamoodi, Ibrahim I. Sheet, Rasha A. Mohammed, "Speed Control of DC Motor: A Case between PI Controller and Fuzzy Logic Controller", International Journal of Engineering Research and Technology. ISSN 0974-3154 Volume 11, Number 2 (2018), pp. 165-177.
- [4] Dhanya K Panickel, Ms. Remya Mol "Hybrid PI-Fuzzy Controller for Brushless DC motor speed control", IOSR Journal of Electrical and Electronics Engineering (IOSR-JEEE) e-ISSN: 2278-1676,p-ISSN: 2320-3331, Volume 8, Issue 6 (Nov. - Dec. 2013), PP 33-43.
- [5] Victor Dutta, Subhramitra Borkakati, Terence O'Donnell, Deepjyoti Bora ,"PI-Fuzzy rule based controller for Analysis and performance evaluation of dc motor speed control", The 2nd IEEE Conference on Power Engineering and Renewable Energy , ICPERE 2014
- [6] Mohamed Boutouba, Abdelghani El Ougli, Belkassem Tidha f, "DC Motor Speed Control using PI-Fuzzy Logic Technique via Positive Output Luo converter" .
- [7] Ms. Manjusha Patil," Modelling and simulation of dc drive using PI and PID controller", international journal of innovative research in electrical, electronics, instrumentation and control engineering Vol. 2, Issue 12, December 2014.
- [8] Ramesh Chandra Chourasia, Mukesh Kumar, "Speed Control of S.E.D.C. Motor by Using Pi and Fuzzy Logic Controller", International Journal of Soft Computing and Engineering (IJSCE) ISSN: 2231-2307, Volume-3, Issue-2, May 2013
- [9] Mrs. A. A Thorat Prof. Suhas Yadav. Prof. S. S. Patil., "Implementation of Fuzzy Logic System for DC Motor Speed Control using Microcontroller", Research and Applications (IJERA) ISSN: 2248-9622 www.ijera.com Vol. 3, Issue 2, March -April 2013.
- [10] Dr. Ali N. Hamoodi, Ibrahim I. Sheet, Rasha A. Mohammed, "Speed Control of DC Motor: A Case between PI Controller and Fuzzy Logic Controller" International Journal of Engineering Research and Technology. ISSN 0974-3154 Volume 11, Number 2 (2018), pp. 165-177.
- [11] Shashi Bhushan Kumar , Mohammed Hasmat Ali, Anshu Sinha, "Design and Simulation of Speed Control of DC Motor by Fuzzy Logic Technique with Matlab/Simulink" International Journal of Scientific and Research Publications, Volume 4, Issue 7, July 2014 1 ISSN 2250-3153
- [12] G.T.P.Naidu1, R. Vijaya Santhi, I. Nikhil Kumar3, "Design of Fuzzy Pi Controller for the Speed Control of PMDC Motor", International Research Journal of Engineering and

Technology (IRJET) Volume: 02 Issue: 06 | Sep-2015

- [13] N. Ozturk , “Speed Control for DC Motor Drive based on Fuzzy and Genetic PI Controller – a comparative study”, electronics and electrical engineering, ISSN 1392 – 1215, 2012. No. 7(123).
- [14] Sudhanshu Mitra Amit Ojha, “performance analysis of BLDC motor drive using pi and fuzzy logic control scheme”, International Research Journal of Engineering and Technology (IRJET) e-ISSN: 2395-0056, Volume: 02 Issue: 06 | Sep-2015.
- [15] Prof. N. D. Mehta, Prof. A. M. Haque and Prof. M. V. Makwana, “Modeling and simulation of P, PI and PID controller for speed control of DC Motor Drive”, International Journal of Scientific & Engineering Research Volume 8, Issue 7, July-2017 556 ISSN 2229-5518.

#### **Cite This Article :**

Ishu Kumar Sahu, Manish Kumar Chandrakar , "Comparison of PI DC Motor Speed Controller and Fuzzy PI DC Motor Speed Controller", Gyanshauryam, International Scientific Refereed Research Journal (GISRRJ), ISSN : 2582-0095, Volume 4, Issue 4, pp.18-23, July-August.2021  
URL : <http://gisrrj.com/GISRRJ21444>

## Role of Teachers In Building Motives : In Special Reference To Women's Higher Education



Dr. Alka Chaturvedi

Former Research Scholar  
HNBGU Shrinagar Uttarkhand

### Article Info

Volume 4 Issue 4  
Page Number : 24-26

### Publication Issue :

July-August-2021

### Article History

Accepted : 02 July 2021  
Published : 18 July 2021

Plato restricted higher education to selected few. He is of the opinion that higher education is not meant for all. He based his entire theory of state on theory of education. Education system plays a major and dominant role in the process of nation - building that's why pol. thinkers give importance to theory of education. Higher education needs great responsibilities as well as awareness. Motive is multi - Dimensional coin, it has several faces and no back - side. It is well said that today's students are tomorrow's citizens. But we feel that it needs a modification Today's student are today's citizen not tomorrow. They were now well aware of the responsibility and duties with opening of new opportunities for youth in all fields - social as well as political the teacher-taught relationship needs to be redefined. Now they need a coordinator or manager for their future rather a teacher or guide who can coordinate rather to teach. Information technology gives a wide area Par students and greater role to teachers Lo update themselves.

But with all new inventions, a new crisis emerged for students i.e. identity crises, depression, lack of confidence, motive lacking. They are in need of role model, ideology to Follow. They are more from to psychological problems. New opportunities brought new psychological problems for them also. Here comes the role of teachers, he has to play his due role as a manager, psychodokter, coordinator rather than a teacher. Now it is a known fact that parents are not that much caring for their adult children due to several reasons. Parents care more for kinds but indue process of time they lose interest in their child's problem. In process of becoming adult children have several quarries to be answered, but parents do not have that much time or interest in problems of children. Many-example can be cited but it need not. In Age of higher education, student specially girl students need a greater attention to be given. Gender bias is a main problem in education system, we started this problem as 'gender - Distinction" because from here only the problem of bias started.



Today a eight year girl knows every thing about her body physique, about society, about good or bad, but she has few very important and curious questions to be answered very carefully. That a true teacher can answer only we are of the view that if a person become a teacher, he or she shall behave like a teacher, first of all we should erase a line of distinction between male and female teacher. Because a teacher is a teacher not a male or female. Both the genders are equally responsible for the development of all the faculties of students. If we make a distinction at the teacher level, we seldom erase a gender distinction problem at taught level.

Traditionally, a half of the population was deprived of higher education due to social taboos, But now time has come to give more importance to women in higher education, but we are of the view that not at the cost of other half i.e. male. We can achieve this good end with good means by erasing the problem of gender distinction. Women have to believe in her strength, they have to rethink about her role and responsibilities, they have to think that they are not weaker sex.

Higher education for women is much needful because they have more patience and dedication to the cause. Teachers have major role to play in this direction. Students reflect the true virtue of their teachers, so taught need virtuous teachers to achieve the desired goals of higher education teachers must be empowered with such powers which is essential for building motives. If the teachers will be empowered with power, it itself brought responsibilities. But we shall be more careful because Plato says, "If power corrupts, absolute power corrupts absolutely". But that is political power. In career building, power plays a positive role. True teachers seldom misuse power. If the power and goal shall be mixed with the role of teachers, it certainly bring good results.

Teachers need to re-invent their role in the life of students. Traditionally a teachers was role model for their students. But the role of teacher changed with the time passes. But in respect to gender issue no change has come with the passes of time. We have to study the gender issues in higher education in detail because with the introduction of sex education or population education in higher education, few new problems emerged in teacher taught relationship who will teach sex education to students ? Can we make a gender distinction in sex education teaching? And if we make a gender distinction in sex education teaching, it will lose the prime aim of its study. But its education needs a greater role of true teacher.

A friedian relationship should be developed between teacher taught of opposite sex. Thought will be proved in due course of time, but we full seriously that this relationship is base of human society. And it shall be tested in the field of teachers - taught relationship in teaching society.

Friedian philosophy can be tested but not at large scale, because it has some limitations women's problem should be studied with their prospective that is relative study. But that study a man can do, we feel that a man can study more seriously about women's problem. We are not aimed at gender issue. Gender debate is not the issue but it can't be ignored because it lose the main thrust of the problem.

A teacher, specially a male can coordinate better a women's carrier and vice-versa. Gender bias can be eliminated with this course of action. In this way a teacher can re-establish themselves as role model for their students and we feel that the modern problems of students can be minimised.

In short, teacher is an important in the carrier of students as the students are important in the life of students. When I asked Prof. Gulab Singh, famous economist, what is the importance of a student in the life of a teacher, he replied a teacher is like a 'small tree' on the bank of a river and student is are like new "Currents" in the river passes with time and not looking back to 'small tree, but small tree is always happy in shaping new currents.

#### **REFERENCE:**

1. Gogai, L. (2010), Development employability : A Task a head for Higher education institutions. University News. Vol. 48, No. 28.
2. Highser education in India and Yash Pal Committee recommendation [http://en.wikipedia.org/wiki/higher\\_education\\_in\\_India](http://en.wikipedia.org/wiki/higher_education_in_India).
3. Ram, A. (2010), perspective and issues in higher education. University news, Vol 48. No. 28
4. United State Department of Education (1998) promising practices : New way to improve teacher quality. Washington DC Department education.
5. Allinder. R.M. (1994), The relationship between efficacy and the instructional practices of spewal education teacher and consultants. Teacher education and special education on, pg. 17, 86-95
6. Dwsav A. S. (1999) : Women in higher education and National Development, University of News, AIU Vol. 39, No.9
7. Nath, S (2014), Higher education and women participation in India, Journal of Business Management & Social Sciences Research, Vol. 3, No. 2, pg. 43.47
8. Rao, R.K. (2001), Women and Education, Kalpaz Publication, Delhi

## गोंड कलाकार वेंकट रमन सिंह श्याम की कलायात्रा



डॉ. गोरे लाल

जिला शिक्षा एवं प्रशिक्षण संस्थान,  
शिवरामपुर चित्रकुट, उत्तर प्रदेश, भारत।

### Article Info

Volume 4 Issue 4

Page Number : 32-36

### Publication Issue :

July-August-2021

### Article History

Accepted : 02 July 2021

Published : 18 July 2021

**सारांश** — वेंकट रमन सिंह श्याम ने अपनी संस्कृति से सम्बन्धित लगभग उन सभी पशु-पक्षियों और पौधों को बनाने का प्रयास किया है जिन्हें उन्होंने अपने गाँव के आसपास जंगलों में देखा होगा। इन्होंने एक स्याही (कांटे वाला जानवर) का चित्र ब्लैक एंड व्हाइट में बनाया है जिसके शरीर में काफी बड़े-बड़े कांटे निकले हुए दिखाई देते हैं। जानवरों के कई चित्रों में एक शरीर के साथ दो या तीन शिरों को दर्शाया है इसमें हिरण, नीलगाय, घोड़े, कुत्ता आदि के चित्र शामिल हैं। इनकी एक पेंटिंग में एक तरफ बाघ का मुँह और दूसरी ओर हाथी को दिखाया गया है यह पेंटिंग कलर और ब्लैक एंड व्हाइट दोनों में एक साथ बनाई गई है। कई जानवरों जैसे हिरण और गाय के सींग को इन्होंने पेड़ के रूप में चित्रित किया है।

**मुख्य शब्द** — गोंड कलाकार, वेंकट रमन सिंह श्याम, कलायात्रा, संस्कृति, प्रकृति, कलाकार।

वेंकट रमन सिंह श्याम का जन्म पूर्वी मध्यप्रदेश के सिझौरा गाँव में 28 अक्टूबर 1970 में हुआ था। यह गाँव पाटनगढ़ से 80 किलोमीटर की दूरी पर स्थित है। इनके पिता प्यारे लाल श्याम सिझौरा के एक स्कूल में चपरासी थे। यह गोंड परधान थे जो गोंडों के भाई कहे जाते हैं। वेंकट की प्रारम्भिक पढ़ाई इनके गाँव में ही हुई बचपन में इन्होंने अपनी मां को बाक्स से कुछ सामान निकालते देखा तो वह उसे देखने के लिए उनके पास पहुंचे तो उन्होंने देखा कि उस बाँक्स के सबसे निचली सतह पर कुछ कागज हैं, जिनमें चारकोल से कुछ चित्र बने हैं पूछे जाने पर माई (माता) ने बताया कि यह उनके मामा के द्वारा बनाए गए चित्र हैं। वेंकट सोचने लगे कि मैं भी इसी प्रकार के चित्र बना लूँगा उस समय इनकी उम्र महज सात वर्ष की थी। इस बाल मन ने चारकोल (कोयले) से घर की दीवारों और स्कूल की दीवारों आदि जगहों पर चित्र बनाने शुरू कर दिए इसके लिए इनको कई बार मार भी खानी पड़ी लेकिन उत्सुकता के कारण यह काम करते रहे। इससे जो निखार हुआ उसका वह कक्षा 8 तक इनको पता चलने लगा। गाँव के वीडियो पार्लर में इन्हें फिल्मों के पोस्टर लिखने का काम करने को दोस्तों ने सलाह दी और उन्हें भी लगा कि इससे

कुछ रुपए भी मिल जाएंगे अतः वेंकट इस काम के लिए राजी हो गए उस समय नील, चारकोल, गेरू जैसे रंगों से पोस्टर लिखे जाए जाते थे। कई बार ब्रश के रूप में बांस की पतली छड़ी को कुचल कर उसी का प्रयोग कर लिया करते थे। वेंकट की पढ़ाई लगातार चलती रही और कक्षा 12 में वह पहुँच गया। इस समय वह जीव विज्ञान के विद्यार्थियों के लिए उनकी प्रयोगात्मक परीक्षा की फाइल और उनके उपयोग के अन्य चित्रों को बनाने में उनकी मदद करनी शुरू की इससे दोस्तों से उसे कुछ रुपए भी मिल जाते थे जो उसके जेब खर्च को होते थे। वेंकट जन्म से ही अपनी माता को ढिगना और नोहडोरा आदि करते हुए देखते थे। वे उस गोंड संस्कृति को बचपन से ही जिए थे। इस वजह से उनके भीतर इसकी प्राचीन परम्परा का सागर भी मौजूद था। यह बचपन में अपने घरों की दीवारों पर कुछ मिट्टी के चित्र या नोहडोरा बनाते थे इन्हें चीन्हा भी कहा जाता था। ऐसा उनका मानना था कि ये घरों को बुरी नजर से बचाते हैं।

1986 की बात है जब जनगढ़ सिंह श्याम को मध्यप्रदेश सरकार द्वारा 'शिखर सम्मान' दिया गया तो उसे दिखाने के लिए वह वेंकट के पिता के पास गए। जनगढ़ ने वेंकट द्वारा बनाई गई कुछ पेंटिंग को देखा जो उसके घर की दीवारों पर लगी हुई थीं। जनगढ़ ने वेंकट से भोपाल चलने को कहा लेकिन उनकी पढ़ाई चल रही थी, इसलिए वेंकट ने मना कर दिया। आर्थिक समस्या होने के कारण उस समय वेंकट की पढ़ाई के लिए रुपए कम पड़ने लगे जिससे वे कुछ समय टेलर का काम भी करना शुरू कर दिए। फिर पिता के कहने पर वेंकट भोपाल गए वह शहर उस समय उनके लिए अद्भुत सा था। उन्होंने पहली बार वहाँ जाकर तीन पहिए वाली टैक्सी देखा, भोपाल के सागर जैसे (ताल) झील को देखकर वह चकित रह गए। दूसरे दिन जनगढ़ सिंह श्याम ने 8 x 8 के पेपर में पेंटिंग बनाने को कहा और कहा कि तुम बनाओ मैं शाम को देखूँगा। मैं दिन भर सोचता रहा कि क्या बनाऊँ शाम हो गई जब जनगढ़ आए उस समय तक मैंने कुछ नहीं बनाया था उन्होंने पूछा क्या हुआ मैंने कहा सोच रहा हूँ मैंने जनगढ़ जी से गाँव के जवारे और माता जी की सवारी के बारे में बनाने को पूछा तो उन्होंने उत्साह पूर्वक सहमति दे दी। मैंने इसका चित्रण किया इस चित्र को देखकर जनगढ़ खुश हो गए फिर काफी समय तक उनके साथ मैं काम करता रहा जब जनगढ़ को पेरिस में '100 मैजिशियन ऑफ द अर्थ' के लिए प्रदर्शनी में जाना था तो मैंने उनके काम में भी काफी सहायता की।

वेंकट बताते हैं कि इसी दौरान कुछ समस्याएँ आई जिसकी वजह से मुझे भोपाल छोड़ना पड़ा और दिल्ली जाना पड़ा यहां पर मैंने कुछ समय के लिए एक पुलिस अधिकारी के यहां सहायक के रूप में कुक का काम किया। लेकिन मैंने पेंटिंग का काम नहीं छोड़ा मुझे उस समय पहली बार जो वेतन मिला, जो कि महज 225 रुपये था। उससे मैंने रंग, ब्रश, कागज खरीद लिए और मैंने दिल्ली में रहते हुए 37 पेंटिंग बनाई। जिनके विषय पुराने ही थे जो उनकी संस्कृति से जुड़े हुए थे। इन्होंने बताया इन पेंटिंग को जनगढ़

जी को बेचने के लिए दे दिया। वेंकट ने खराब स्वास्थ्य और वित्तीय समस्या के कारण दिल्ली छोड़ दिया फिर अपने घर वापस चले गए इसके बाद 1993 में इनकी शादी हो गयी। वेंकट सिंह श्याम गाँव में जो काम करते थे उसको कहाँ बेचे उससे किस तरह से पैसा कमाएँ यह उनके लिए समस्या थी। कुछ समय बाद वेंकटरमन पुनः भोपाल आ गए इसी समय उनकी मुलाकात जे. स्वामीनाथन से हुई और उनसे काफी कुछ सीखने को भी मिला। उनका काम निरंतर जारी रहा लेकिन पेंटिंग्स को बेचने में दिक्कत हो रही थी इसलिए इन्होंने अपनी फील्ड में बदलाव किया और 1993 से 2001 तक इन्होंने कमर्शियल काम शुरू किया जिसमें साइन बोर्ड और बेलबोर्ड को पेंट करना प्रमुख रहा। इसी दौरान रंगों का अच्छा प्रयोग और ब्रशों का अच्छा प्रयोग वेंकट को सीखने को मिला इस काम से इन्होंने कुछ पैसे कमाए लेकिन उन्हें समझ में आया कि इसमें भविष्य नहीं है। इसलिए वह वापस अपने गाँव चले गए लेकिन कुछ सहसा बदलाव हुआ जिसके कारण फिर एक आस दिखी इसमें से कुछ परिवर्तन ऐसे थे जैसे मध्यप्रदेश सरकार के हस्तशिल्प विभाग ने कुछ मदद की और 'तारा बुक्स' पब्लिकेशन चेन्नई का भी सहयोग मिला।

सन् 2002 में मध्यप्रदेश सरकार द्वारा इन्हें स्टेट अवार्ड दिया गया फिर 2004 में राजीव शेटी के माध्यम से यह बार्सिलोना गए। ये बताते हैं कि यह मेरी पहली विदेश यात्रा थी जब मैं वहाँ गया तो मुझे बहुत कुछ देखने को मिला जिस प्रकार मैं भोपाल आकर चकित था उसी प्रकार वहाँ अंडर ग्राउंड मेट्रो को देखकर चकित था। इसी समय मैंने पिकासो का लाइव वीडियो देखा इनकी पेंटिंग देखी और अन्य कलाकारों को भी जानने का मौका मिला यहां से मुझे काफी कुछ सीखने को मिला, वापस आने पर मुझे 2004 में ही 'तारा डग्लस' द्वारा बनाई गई एक गॉड कथा पर एक एनिमेटेड फिल्म का संयोजक बनाया गया। इस फिल्म को 'इनवर्टिस फिल्म फेस्टिवल', स्कॉटलैण्ड में सबसे छोटी कहानी प्रतियोगिता ट्राफी भी जीती। इस फिल्म का नाम 'बेस्ट ऑफ द बेस्ट' था। अप्रैल 2009 में वेंकट ने भोपाल में इंदिरा गाँधी मानव संग्रहालय में एक एकल प्रदर्शनी की यह 2008 के 26/11 मुंबई आतंकी हमलों के गवाह के रूप में उनके अनुभव के आधार पर 16 चित्रों की एक श्रंखला थी। सन् 2013 में वेंकटरमन सिंह श्याम की कृतियों का प्रदर्शन 'सकाहना अंतर्राष्ट्रीय स्वदेशी कला', कनाडा की राष्ट्रीय गैलरी ओटावा में किया गया जिसे समकालीन स्वदेशी कला का सबसे बड़ा वैश्विक सर्वेक्षण 'सकाहन' कहा जाता है जिसका अर्थ प्रकाश होता है। इसमें 16 देशों के 80 से अधिक कलाकार शामिल हुए थे और इनके द्वारा बनाई गई कृतियों को छः महाद्वीपों में प्रदर्शित किया गया था। पर्यावरण पर दिल्ली में एक महीने तक इनकी कला कृतियों की प्रदर्शनी लगी रही।

वेंकट सिंह श्याम कहते हैं कि जिस प्रकार कला के लिए बी.एफ.ए और एम.एफ.ए. जैसे कोर्स होते हैं उसी प्रकार गोंड कला के लिए भी संस्थान होने चाहिए और इसको मान्यता मिलनी चाहिए जिससे इसका विकास हो सके।

### प्रमुख कलाकृतियाँ एवं शैलीगत विशेषताएं

वेंकट रमन सिंह श्याम ने अपनी संस्कृति से सम्बन्धित लगभग उन सभी पशु-पक्षियों और पौधों को बनाने का प्रयास किया है जिन्हें उन्होंने अपने गाँव के आसपास जंगलों में देखा होगा। इन्होंने एक स्याही(कांटे वाला जानवर) का चित्र ब्लैक एंड व्हाइट में बनाया है जिसके शरीर में काफी बड़े-बड़े कांटे निकले हुए दिखाई देते हैं। जानवरों के कई चित्रों में एक शरीर के साथ दो या तीन शिरों को दर्शाया है इसमें हिरण, नीलगाय, घोड़े, कुत्ता आदि के चित्र शामिल हैं। इनकी एक पेंटिंग में एक तरफ बाघ का मुँह और दूसरी ओर हाथी को दिखाया गया है यह पेंटिंग कलर और ब्लैक एंड व्हाइट दोनों में एक साथ बनाई गई है। कई जानवरों जैसे हिरण और गाय के सींग को इन्होंने पेड़ के रूप में चित्रित किया है।

इन्होंने एक 'करमा' नाम की पेंटिंग बनाई थी जिसके बारे में ये बताते हैं कि करमा एक गीत, नृत्य है जो हमारे यहां प्रदर्शित किया जाता है करमा का अर्थ है कर्म जो मनुष्य जन्म से लेकर मृत्यु पर्यंत करता रहता है और यह पूरी पृथ्वी में चल रहा है सब कर्म करते हैं और जीवन जीते हैं करमा पेंटिंग में इन्होंने पृथ्वी के चारों तरफ नृत्य-रत मानव आकृतियों को बनाया है जिसके बारे में कहते हैं कि पूरी पृथ्वी में ऐसा ही उमंग भरा जीवन होना चाहिए।



**शेर—** मिथकीय कथानकों पर आधारित चित्र को बनाया गया है शेर का मुँह खुला हुआ है जो कि आक्रामक मुद्रा में दिख रहा है शेर को शक्ति का प्रतीक भी माना जाता है जनजाति परम्परा में सूर्य को प्रमुख देवता के रूप में पूजते हैं सूर्य सत्य और निरंतरता का प्रतीक है। शेर अपना शिकार सुबह और सांय के समय में ही करता है। सुबह और सांय के समय जंगल एक विशेष प्रकार की चिड़िया होती है जो बहुत तेजी से आवाज करती हैं इससे डरकर जंगली जीव जन्तु छिप जाते हैं। चित्र की रेखा लहरदार तथा छोटी-छोटी बिंदुओं की सहायता से पूर्ण किया गया है चित्र में रंग संयोजन तथा भाव भंगिमा अद्भुत है।

### तकनीकी का अध्ययन

वेंकट सिंह श्याम दूसरी पीढ़ी के कलाकार माने जाते हैं। इन्होंने गोंड कलाकारों की भांति बहुत अधिक मिट्टी के रंगों में काम नहीं किया इन्होंने अपना काम कोयले से प्रारंभ किया इससे वे पेपर और दीवारों में अनगढ़ चित्र बनाकर कर सीखते थे। कुछ समय बाद उन्होंने वीडियो पार्लर में काम किया था जिसमें नील, गेरू आदि रंगों को बांस की ब्रश से प्रयोग किया था। काफी समय तक उन्होंने पेपर पर एक्रेलिक रंग से भी काम किया इसी के साथ-साथ यह ब्लैक एंड व्हाइट में काम करते रहे हैं और इसे यह काफी व्यापक भी मानते हैं। इन्होंने रंगों को कुछ लाइट ढंग से प्रयोग करने का प्रयास किया है। जहां हम अन्य कलाकारों के चित्रों में बिंदुओं का प्रयोग ज्यादा मात्रा में देखते हैं वहीं इनकी पेंटिंग में बिंदुओं की मात्रा अपेक्षाकृत कम दिखाई देती है इनके काम अधिकतर रियलिस्टिक माध्यम में हैं। आगे चलकर इन्होंने काम का एक नया तरीका निकाला जिसमें इन्होंने ब्लैक एंड व्हाइट और रंग दोनो का प्रयोग कर पेंटिंग बनाया है अर्थात एक ही पेंटिंग का कुछ भाग ब्लैक एंड व्हाइट और कुछ भाग रंगो वाला होता है। आज वेंकट सिंह श्याम कागज, कैनवॉस, मिट्टी पेपर आदि माध्यमों में काम कर रहे हैं।

### सन्दर्भ

साक्षात्कार

## कृदन्त में तकनीकी शब्दों की व्याख्या

डॉ. सुभाषचन्द्र मीणा

सहायकाचार्य (व्याकरण विभाग) केन्द्रीय संस्कृत विश्वविद्यालय, क. जे. सोमैया परिसर, मुम्बई।

### Article Info

Volume 4 Issue 4

Page Number : 37-43

Publication Issue :

July-August-2021

### Article History

Accepted : 02 July 2021

Published : 18 July 2021

**सारांश-** पाणिनीय अष्टाध्यायी के तृतीय अध्याय में धातु से होने वाले प्रत्ययों का विधान किया गया है। धातु से दो प्रकार के ही प्रत्यय होते हैं तिङ् प्रत्यय तथा कृत्प्रत्यय। 'कृदतिङ्' से जिनकी कृत्संज्ञा होती है वे सभी कृत्प्रत्यय कहलाते हैं जैसे अण् अत्, अनीयर। धातु से होने वाले प्रत्ययों में तिङ् प्रत्ययों को छोड़कर शेष सारे प्रत्यय कृत् कहलाते हैं। कृत् प्रत्यय लगने से वह कृदन्त बन जाता है तथा उसकी प्रतिपादिक संज्ञा होने से पश्चात् विभक्ति आने पर पद बन जाता है। कृदन्त प्रकरण में पठित सूत्रों में व्याकरण शास्त्र की दृष्टि से विभिन्न तकनीकी शब्दों का प्रयोग हुआ है। सूत्रों में पठित तकनीकी शब्दों का विवेचन यहाँ क्रमशः किया जा रहा है।

**मुख्य शब्द-** तकनीकी, कृदन्त, पाणिनीय, अष्टाध्यायी, प्रत्यय, पारिभाषिक, सूत्र।

**कृत्य-** 'कृत्य' शब्द का शाब्दिक अर्थ – वह जो करने योग्य हो या किया जाये। पाणिनीय व्याकरण शास्त्र में यह पद 'कृत्य' प्रत्ययों के लिए एक पारिभाषिक शब्द की तरह प्रयोग में लाया जाता है। पाणिनि ने 'कृत्याः' सूत्र में 'कृत्य' शब्द का प्रयोग किया है। पाणिनि ने 'कृत्य' शब्द की पारिभाषिक व्याख्या नहीं की है। 'कृत्याः' सूत्र से लेकर 'ण्वुल्लृचौ'<sup>1</sup> पर्यन्त जितने भी प्रत्ययों का विधान किया गया है उन्हें 'कृत्य' प्रत्यय कहा जाता है। उनकी कृत्य संज्ञा भी होती है। न की 'कृत्य' के साथ 'कृत्' संज्ञा भी होती है। 'कृत्य' प्रत्ययों की संख्या सात होती है क्रमशः – तव्यत् तव्य, अनीयर, यत् क्यप्, ण्यत् तथा केलिम्। कैयट, 'भट्टोजिदीक्षित' तथा हरदत्त सभी ने 'कृत्याः' इतना ही सूत्र का स्वरूप माना है। 'कृत्य' संज्ञा का फल 'कृत्यानां कर्त्तरि वा' तथा 'कृत्यैरधिकार्थवचने'<sup>2</sup> में प्राप्त होता है। यथा – गन्तव्यः (गम् तव्यत्)

'कृत्यानां कर्त्तरि वा'<sup>3</sup> सूत्र में 'कृत्य' शब्द का प्रयोग हुआ है। कृत्यप्रत्यान्तों के प्रयोग में अनभिहित कर्त्ता में विकल्प से षष्ठी होती है। 'कृत्य' प्रत्यय भाववाच्य और कर्मवाच्य में होते हैं। यथा – देवदत्तस्य कर्त्तव्यः, 'गन्तव्या ते' वार्तिककार कात्यायन ने भी 'उभयप्राप्तौ कृत्ये षष्ठाः प्रतिषेधो वक्तव्यः' इस वार्तिक में 'कृत्य' पद का प्रयोग किया है। यदि कर्त्ता व कर्म दोनों में षष्ठी की प्राप्ति हो तो दोनों में षष्ठी का निषेध होता है। यथा – नेतव्या ग्रामम् अजा देवेन।

'कृत्यैरधिकार्थवचने' सूत्र में 'कृत्य' शब्द का प्रयोग करते हुए कहा है कि अधिकार्थ वचन गतिमान होने पर कर्त्तवाची और करणवाची तृतीयान्त सुबन्त का समर्थ कृत्यप्रत्ययान्त सुबन्तों के साथ विकल्प से तत्पुरुष समास होता है। यथा – 'काकपेया' यहाँ काकैः पेया यह शब्द कृत्य संज्ञक हो तभी समास होगा। यहाँ कर्त्ता में तृतीया है।

**कु-** 'कु' शब्द का शाब्दिक अर्थ – क वर्ग के अन्तर्गत आने वाले व्यंजन क, ख, ग, घ, ङ्। क वर्ण के साथ उ स्वर जोड़े जाने पर उससे पूरे वर्ण का बोध कराने वाला वर्ण 'कु' कहलाता है। पाणिनि ने 'कु' शब्द का प्रयोग निम्न सूत्रों में प्रत्यक्ष और अप्रत्यक्ष रूप से किया है क्रमशः –



‘चजोः कु घिण्यतोः’<sup>4</sup> सूत्र में कु शब्द का प्रयोग हुआ है। घित् या ण्यत् परे रहते चकार और जकार के स्थान पर ‘कु’ अर्थात् क वर्ग (क, ख, ग, घ, ङ् आदेश हो जाता है। यथा – पाकः (पच्+घञ्) यहाँ ‘पच्’ के ‘च’ कार को ‘क’ आदेश हुआ।

‘चोःकुः’ सूत्र में भी ‘कु’ शब्द का प्रयोग हुआ है। झल् परे रहते या पदान्त में चवर्ग के स्थान पर ‘कु’ अर्थात् कवर्ग (क, ख, ग, घ, ङ्) होता है। यथा – बिभ्रक्षुः (भ्रस्ज्+सन्), पक्तुम् (पच्+तृच्), यहाँ ‘पच्’ के चकार को क आदेश हुआ है।

‘क्विन्प्रत्ययस्य कुः’ सूत्र में भी ‘कु’ शब्द का प्रयोग हुआ है। ‘क्विन्’ प्रत्यय हुआ है जिस धातु से उसको पदान्त में ‘कु’ अर्थात् कवर्ग (क, ख, ग, घ, ङ्) आदेश होता है। यथा – क्रुड्भिः (क्रुञ्च्+भिस्)

‘कु तिहोः’ सूत्र में ‘कु’ शब्द का प्रयोग हुआ है। तकार या हकार विभक्ति परे ‘किम्’ के स्थान पर ‘कु’ आदेश होता है। यथा किम् +तसिल = कुतः।

यहाँ ‘किम्’ के स्थान पर ‘कु’ आदेश होता है। ‘अणुदित्सवर्णस्य चाऽप्रत्ययः’<sup>5</sup> सूत्र में अप्रत्यक्ष रूप से ‘कु’ शब्द का प्रयोग हुआ है। जिसका विधान न किया गया हो ऐसा अणु वर्ण तथा उदित् वर्ण अपने स्वरूप तथा अपने सवर्ण का भी ग्रहण कराते हैं। यथा – ‘कु’ का कोई सवर्ण नहीं होता है। इससे यहाँ आदि वर्ण ‘क्’ के स्वरूप का तथा उसके सवर्णों का ग्रहण हुआ है। अतः ‘कु’ कहने से अपने क, ख, ग, घ ङ् सवर्णों का ज्ञान करवाता है।

**न्यङ्क्वादि-** पाणिनीय व्याकरण में शब्दों का एक समुह जिसमें आदि शब्द ‘न्यङ्कु’ हो तथा शेष अन्य शब्द हो तो आदि शब्द के आधार पर इसे ‘न्यङ्क्वादि’ कहते हैं। पाणिनि ने ‘न्यङ्क्वादि’ शब्द का प्रयोग ‘न्यङ्क्वादीनां च’ सूत्र में किया है। ‘न्यङ्क्वादि’ शब्द क्रमशः – ‘न्यङ्कु मद् भृगु दूरेपाक फलेपाक क्षणेपाक दूरेपाका फलेपाका दूरेपाकु तक्र वक्र व्यतिषङ्ग अनुषङ्ग अवसर्ग उपसर्ग श्वपाक मांसपाक मूलपाक कपोतपाक उल्लूपाक। संज्ञायां मेघनिदाघावदाघार्घाः। न्यग्रोध वीरुत्। इति न्यङ्क्वादयः।’ यह सभी शब्द न्यङ्क्वादि गणपाठ में पठित शब्द हैं। यथा – न्यङ्कुः (नि+अञ्)

**नन्द्यादि-** पाणिनीय व्याकरण में धातुओं का एक समुह, जिनका प्रथम पद नन्दि हो तथा शेष अन्य पद हो तो उसे नन्द्यादि कहा जाता है। पाणिनीय व्याकरण में ‘नन्द्यादि’ शब्द का प्रयोग ‘नन्दिग्रहिपचादिभ्यो ल्युणिन्यचः’<sup>6</sup> सूत्र में किया गया है। नन्दि आदि धातुओं से ‘ल्यु’ प्रत्ययका विधान होता है। नन्दि आदि गणपाठ पाणिनीय गणपाठ में उपलब्ध होते हैं। इन गणपाठों में धातुओं का पाठ न होकर प्रातिपदिकों का पाठ होता है। नन्द्यादि शब्द क्रमशः – ‘नन्दिवाशिमदिदूषिसाधिवर्धिशोभिरोचिभ्यो ण्यन्तेभ्यः संज्ञायाम्। नन्दनः वाशनः मदनः दूषणः साधनः वर्धनः शोभनः रोचनः।’ यथा – नन्दनः (नन्द्+ल्यु), मदनः (मन्द्+ल्यु)

**पचादि-** पाणिनीय व्याकरण में शब्दों का एक समुह, जो पच् से आरम्भ होता हो तथा शेष अन्य हों तो उसे पचादि कहते हैं। पाणिनि ने ‘पचादि’ शब्द का प्रयोग ‘नन्दिग्रहिपचादिभ्यो ल्युणिन्यचः’ सूत्र में किया है। ‘पच्’ आदि धातुओं से ‘अच्’ प्रत्यय होता है। पचादिगण पाणिनीय गणपाठ में उपलब्ध होते हैं। इन गणपाठों में धातुओं का पाठ न होकर प्रातिपदिकों का पाठ होता है। पचादि शब्द क्रमशः –

‘पच वच वप वद चल पत नदट् भषट् प्लवट् चरट् गरट् तरट् गाहर् सरट् देवर् जर मर क्षम सेव मेष कोप मेध नर्त व्रण दर्श सर्प जारभर श्वपच पचादिराकृतिगणः ॥’ यथा – पचः (पच्+अच्), वचः (वच्+अच्) वपः (वप्+अच्) यहाँ पच्, वच् तथा वप् पचादिगण में पठित शब्द हैं।

**निष्ठा-** पाणिनीय व्याकरण में विभिन्न अर्थों में प्रयोग में लिया जाने वाला क्त प्रत्यय कृते संज्ञक है। ‘क्त’ प्रत्यय में क् कार इत् संज्ञक है तथा ‘त’ शेष बचता है। पाणिनीय व्याकरण में ‘क्त’ एवं ‘क्तवतु’ प्रत्ययों की निष्ठा संज्ञा होती है। कोई ऐसा कार्य जो विगत काल में सम्पन्न हो चुका हो भूतकालिक अर्थ में धातु से परे निष्ठा संज्ञक क्त प्रत्यय होता है तथा इस प्रत्यय की कृत् संज्ञा होती है। भाववाच्य और कर्मवाच्य में क्त प्रत्यय होता है। यथा – स्नातम् (स्ना+क्त), स्तुतः (स्तु+क्त)

‘क्तवत्’ एक कृत् प्रत्यय है। क् कार तथा उकार की इत् संज्ञा होने के कारण ‘तवत्’ शेष रहता है। पाणिनीय व्याकरण में ‘क्त’ की तरह ‘क्तवत्’ प्रत्यय की भी निष्ठा संज्ञा होती है।<sup>7</sup> ‘क्तवत्’ प्रत्यय कर्ता के अर्थ में होता है। इस प्रत्यय की कृत् संज्ञा होती है। भूतकालिक अर्थ में कर्ता अर्थ में निष्ठा संज्ञक ‘क्तवत्’ प्रत्यय होता है। यथा – स्नातवान् (स्ना+क्तवत्), पठितवान् (पठ+क्तवत्)

स्त्रीलिङ्ग वाची पद बनाने के लिए ‘क्तवत्’ प्रत्ययान्त उगिदन्त शब्दों से स्त्रीत्व की विवक्षा होकर ‘ङीप्’ प्रत्यय होता है। यथा – भवती

**अप्रथमासमानाधिकरण-** ‘अप्रथमासमानाधिकरण’ पद का प्रयोग पाणिनीय व्याकरण में हुआ है। प्रथमा शब्द विभक्ति विशेष ‘सु’, औ, जस्, के लिये व्याकरण शास्त्र में रुढ़ है। उस प्रथमा विभक्ति से अन्य द्वितीयादि विभक्ति ‘अप्रथमा’ शब्द से गृहीत होती है। ‘प्रथमायाः अन्या अप्रथमा द्वितीयादिः’, अप्रथमान्त तथा द्वितीयान्त आदि के साथ समानाधिकरण समान अर्थ वाला होना अप्रथमासमानाधिकरण कहलाता है। पाणिनि ने ‘लटः शतृशानचावप्रथमासमानाधिकरणे’<sup>8</sup> सूत्र में अप्रथमासमानाधिकरण शब्द का प्रयोग किया है। अप्रथमान्त अर्थात् द्वितीयान्त आदि पदों के साथ यदि लट् का समानाधिकरण हो तो लट् के स्थान पर ‘शतृ’ व ‘शानच्’ प्रत्यय होते हैं। यथा – पचन्त देवदत्तम पश्य ।, पचमानं देवदत्तं पश्य ।, पचता चैत्रेण कृतम्।

**अध्यै, अध्यैन-** वैदिक साहित्य में क्रियार्थक तुमुन् के अर्थ में धातु से किया जाने वाला कृत् प्रत्यय ‘अध्यै’ तथा ‘अध्यैन’ है। ‘तुमर्थे सेसेनसेऽसेन्क्सेकसेनध्यैअध्यैन कध्यैकध्यैन्शध्यैन्तवैलवेङ् तवेनः’<sup>9</sup> – इस सूत्र में ‘अध्यै’ तथा ‘अध्यैन’, पद का प्रयोग पाणिनि ने किया है। वेद के विषय में ‘तुमुन्’ प्रत्यय के अर्थ में धातु से ‘अध्यै’ तथा ‘अध्यैन’ प्रत्यय होते हैं। ये प्रत्यय भाव अर्थ में होते हैं। यथा – पिबर्ध्य ।

‘अध्यै’ शब्द का प्रयोग तैत्तरीय संहिता ‘कर्मण्युपाचरध्यै’ तथा शौनकीय संहिता ‘यजध्यै’ में भी हुआ है। ‘अध्यै’ प्रत्यय होने पर ‘आद्युदात्तश्च’ सूत्र से ‘अ’ को उदात्त होता है। प्रकृत सूत्र से यह आद्युदात्त हुआ है। यथा – कर्मण्युपाचरध्यै।

**आनाय्य-** ‘आनाय्य’ श्रौत यज्ञों में प्रयुक्त एक पारिभाषिक पद है। जिसका प्रयोग अनित्य दक्षिणाग्नि के अर्थ में होता है। पाणिनि ने ‘आनाय्य’ पद का प्रयोग ‘आनाय्योऽनित्ये’ सूत्र में किया है। अनित्य अर्थ गम्यमान होने पर ‘आनाय्य’ शब्द निपातन से सिद्ध है। यथा – ‘आनाय्यः’। याज्ञिक प्रक्रिया के अनुसार अग्नियाँ तीन होती हैं – गार्हपत्य, आहवनीय तथा दक्षिणाग्नि। इन तीनों के शमन हो जाने पर ‘पुनराधान’ कर्म किया जाता है। ‘अपवृक्ते कर्मणि लौकिकः सम्पद्यते’ के अनुसार प्रत्येक कर्म के समय आहवनीय और दक्षिणाग्नि का अग्नि प्रणयन द्वारा पुनः संस्कार किया जाता है। आहवनीय के लिए अग्निप्रणयन गार्हपत्य से ही होता है। यज्ञ में दक्षिणाग्नि का संस्कार दो प्रकार से किया जाता है:- 1. गार्हपत्य अग्नि के द्वारा, 2. वैश्यकुल या भ्राष्ट्र। गार्हपत्य अग्नि नियत नहीं होती है। वैश्यकुल इत्यादि से लाई गई अग्नि का स्थान नियत होता है। ‘वैश्यकुलाद्वित्तवतो भ्राष्ट्राद्वा गार्हपत्याद्वा’

पाणिनि के अनुसार जिस दक्षिणाग्नि का उत्पत्ति स्थान आहवनीय के समान है अर्थात् जो यजमान गार्हपत्याग्नि से ही दक्षिणाग्नि का प्रणयन करता है वह दक्षिणाग्नि ‘आनाय्य’ कहलाती है। जबकि वैश्यकुल से प्राप्त दक्षिणाग्नि तथा अनित्य घटपटादि ‘आनेय’ कहलाते हैं। इस कथन को सिद्ध करते हुए महाभाष्य में कहा है कि - ‘आनाय्योऽनित्य इति चेद् दक्षिणाग्नी कृतं भवेत् एक योनौ तु तं विद्यादानेयो ह्यन्यथा भवेत्।’<sup>10</sup>

**आन-** कृत् प्रत्यय ‘कानच्’ शानच् अथवा चानश् आदि जो आत्मनेपदी धातुओं से लट् लकार के स्थान में वर्तमान कालिक कृदन्त प्रयोग बनाने के लिए ‘आन’ का प्रयोग किया जाता है। पाणिनि ने ‘लिटः कानज्वा’ सूत्र में आन का प्रयोग किया है। वेद में भूतकाल में विहित लिट् के स्थान पर विकल्प से कानच् प्रत्यय होता है। कानच् के चकार व ककार की इत् संज्ञा होती है तथा ‘आन’ शेष रहता है। जो आत्मनेपदी धातुओं से परोक्ष भूत के अर्थ में कृदन्त रूप बनाते हैं। यथा – चिक्यानः, सुषुवाणः।

**क्यङ्-** 'क्यङ्' एक कृत प्रत्यय है, जिसमें क कार तथा 'ङ्' कार इत् संज्ञक होने के कारण 'य' शेष रहता है। पाणिनि ने 'क्यङ्' पद का प्रयोग 'कर्तुः क्यङ् सलोपश्च' सूत्र में किया है। किसी भी उपमानवाची कर्तृभूत सुबन्त पद से आचरण अर्थ में विकल्प से 'क्यङ्' प्रत्यय लगाने के बाद आत्मनेपदी प्रत्यय जोड़े जाते हैं। डित् होने से आत्मनेपद होता है। यथा – श्येनायते (श्येन+क्यङ्), स्वप्नायते (स्वप्न+क्यङ्) तथा 'भृशादिभ्यो भुव्यच्चेर्लोपश्च हलः'<sup>11</sup> सूत्र से भृश आदि गण में पठित शब्दों से 'भू' धातु के अर्थ में विकल्प से 'क्यङ्' प्रत्यय होता है। यथा – अभृशो भृशो भवति काकः श्येनायते।

पाणिनीय व्याकरण के सूत्रों में अप्रत्यक्ष रूप से भी 'क्यङ्' पद का प्रयोग हुआ है। कष्ट शब्द से परे तथा कुटिलता अर्थ में 'क्यङ्' प्रत्यय होता है। यथा – कष्टाय (कष्ट+क्यङ्)। रोमन्थ और तप कर्म से वर्ति तथा चरि अर्थों में 'क्यङ्' प्रत्यय होता है विकल्प से। यथा – रोमन्थं वर्तयति गौः। तपस्यति। वाष्प और उष्म से उद्गमन अर्थ में विकल्प से 'क्यङ्' प्रत्यय होता है। यथा – वाष्पायते (वाष्प+क्यङ्)। वार्तिककार कात्यायन के अनुसार फेन शब्द से पूर्वोक्त अर्थ में भी 'क्यङ्' प्रत्यय होता है। यथा – फेनायते (फेन+क्यङ्)। शब्द, वैर, कलह, अभ्र, कण्व, तथा मेघ अर्थ में कर्मभूत शब्दों से करना अर्थ में 'क्यङ्' प्रत्यय होता है। यथा – शब्दायते (शब्द+क्यङ्), वैरायते (वैर+क्यङ्)। कर्ता सम्बन्धी सुखादि शब्दों से वेदना अर्थ में विकल्प से क्यङ् प्रत्यय होता है। यथा – वेदयते, सुखायते।

**कुरच्-** 'कुरच्' एक कृत प्रत्यय है। विद्, भिद् और छिद् धातुओं में लगाया जाने वाला प्रत्यय 'कुरच्' है। पाणिनि ने 'कुरच्' शब्द का प्रयोग 'विदिभिदिच्छिदेः कुरच्'<sup>12</sup> सूत्र में किया है। तच्छीलादि कर्ता अर्थ में वर्तमान काल में विद्, भिद् तथा छिद् धातुओं से 'कुरच्' प्रत्यय होता है। 'कुरच्' के 'च्' की इत् संज्ञा होती है तथा 'उर' शेष रहता है। यथा – विदुरः (विद्+कुरच्), भिदुरः (भिद्+कुरच्)

वार्तिककार कात्यायन ने भी 'व्यधेः सम्प्रसारणं कुरच्च वक्तव्यः' इस वार्तिक में 'कुरच्' शब्द का प्रयोग किया है। व्यध् धातु से कुरच् होता है तथा सम्प्रसारण भी होता है। यथा – विधुरः (विध् + कुरच्)

**कानच्-** 'कानच्' एक कृत प्रत्यय है। पाणिनि ने 'कानच्' पद का प्रयोग 'लिटः' कानज्वा सूत्र में किया है। भूतकालिक अर्थ में 'कानच्' प्रत्यय का प्रयोग होता है। पारिभाषिक रूप की दृष्टि से वैदिक साहित्य में भूतकालिक अर्थ में विहित लिट् लकार के स्थान पर विकल्प से 'कानच्' प्रत्यय होता है। कानच् के चकार व ककार की इत् संज्ञा होती है। तथा 'आन' शेष रहता है यथा – 'चिक्यानः' (चि+कानच्+लिट्) सुषुवाणः पपिवान्, सुषुवाणः, चक्राणः ईजाना।

**क्तिच्-** 'क्तिच्' एक कृत प्रत्यय है जो कि धातुओं से संज्ञा शब्द बनाने के लिए आशीर्वादात्मक अर्थ में जोड़ा जाता है। आशीर्वादात्मक अर्थ में संज्ञा गतिमान रहने पर क्तिच् प्रत्यय होता है। 'क्तिच्' प्रत्यय के 'क' कार तथा 'च' कार की इत् संज्ञा होती है तथा 'ति' शेष रहता है। यथा – तन्तिः (तन्+क्तिच्)

'क्तिचि दीर्घश्च' सूत्र में भी 'क्तिच्' शब्द का प्रयोग हुआ है। 'क्तिच्' परे रहने पर अनुनासिकान्त अनुदात्तोपदेश धातु के अनुनासिक का लोप तथा दीर्घादेश नहीं होता है। यथा यान्तिः (यम्+क्तिच्), यहाँ अनुनासिक का प्रतिषेध हुआ है।

**अद्वयुपसर्ग-** जिसके आरम्भ में दो या अधिक उपसर्ग न हों अर्थात् आदि में मात्र एक उपसर्ग हो वह 'अद्वयुपसर्ग' कहलाता है। 'छोदेर्घेऽद्वयुपसर्गस्य'<sup>13</sup> सूत्र से घ प्रत्यय परे रहते छादि अंग, जो दो उपसर्गों से युक्त नहीं है, की उपधा को ह्रस्व होता है। यहाँ पर 'अद्वयुपसर्गस्य' अर्थात् जो दो उपसर्गों से युक्त नहीं है ऐसे अंग की उपधा को ह्रस्व होता है। यथा – प्रच्छदः।

**अन्तोदात्त-** 'अन्तोदात्त' शब्द का अर्थ – ऐसा पद, जिसका अन्तिम स्वर उदात्त हो। धातुएं, अपरिष्कृत संज्ञा तथा समस्त पदों का अन्तिम स्वर सामान्येन उदात्त होता है।

'धातोः' यह अधिकार सूत्र है। तृतीय अध्याय की समप्ति पर्यन्त इस सूत्र का अधिकार है। जिन प्रत्ययों का विधान किया जायेगा वे धातु से परे होंगे। धातु से परे तीन प्रकार के प्रत्यय होते हैं। यह सभी प्रत्यय अन्तोदात्त होते हैं।

1. तिङ् – तिङन्त शब्द को क्रियारूप कहते हैं। यथा – पठ्+तिप् ।
2. तिङ् को छोड़कर कहे गये शेष प्रत्यय ‘कृत्’ कहलाते हैं। यथा कृ+ण्वुल् = कारकः ।
3. शप्, श्यन्, श्रम् आदि विकरण प्रत्यय धातु से विहित होते हैं। यह सभी प्रत्यय अन्तोदात्त होते हैं।

‘समासस्य’ सूत्र में पाणिनि ने ‘समास’ को अन्तोदात्त कहा है। समास के भिन्न पदों को भिन्न-भिन्न स्वर प्राप्त होता है। यथा – राजपुरुषः ।

व्याकरण शास्त्र में ‘फिट् सूत्र’ में फिषः अन्त उदात्त स्यात् फिषः फिट् सूत्रों में भी अन्तोदात्त का प्रयोग हुआ है।

**भीमादि-** पाणिनीय व्याकरण में शब्दों का एक समुह जिसमें आदि शब्द ‘भीम’ हो तथा शेष अन्य शब्द हो तो उसे प्रथम शब्द के आधार पर ‘भीमादि’ कहते हैं। पाणिनि ने ‘भीमादि’ शब्द का प्रयोग ‘भीमदयोऽपादने’<sup>14</sup> सूत्र में किया है। भीम आदि उणादि प्रत्ययान्त शब्द अपादान कारक में निपातित हैं। ‘भीमादि’ शब्दों में एक ही कार्य की प्रवृत्ति को देखकर उन सभी शब्दों का भिन्न-भिन्न सूत्रों में पाठ करने की अपेक्षा स्वतन्त्र रूप से गण के रूप में पाठ किया जाता है। ‘भीमादि’ शब्द क्रमशः – ‘भीम भीष्म भयानक वहचर प्रस्कन्दन प्रलपन समुद्र सुव सुक् वृष्टि रक्ष संकसुक मर्स बवति । आकृतिगणोऽयम् । इति भीमादिः’ यह सभी शब्द भीमादिगण में पठित शब्द है। यथा – भीमः, भीष्मः, भयानकः ।

**भिदादि-** पाणिनीय व्याकरण में शब्दों का एक समुह जिसमें आदि शब्द ‘भिद’ हो तथा शेष अन्य शब्द हो तो उसे आदि शब्द के आधार पर ‘भिदादि’ कहा जाता है। पाणिनि ने ‘भिदादि’ शब्द का प्रयोग ‘षिद्धिदादिभ्योऽङ्’ सूत्र में किया है। कर्तृ भिन्न कारकों के अर्थ में, संज्ञा में तथा स्त्रीत्व भाव में ‘षित्’ धातुओं से तथा भिदादि धातुओं से अङ् होता है। भिदादि शब्दों में एक कार्य की प्रवृत्ति को देखकर उन सभी शब्दों का सूत्र पाठ करने की अपेक्षा स्वतन्त्ररूपेण गण के रूप में पाठ किया है। ‘भिदादि’ शब्द क्रमशः – ‘भिदा विदारणे । छिदा द्वैधीकरणे । विदा क्षिपा । गुहा गिर्योषध्योः । श्रद्धा मेधा गोधा । आरा शस्त्रायाम् । हारा । कारा बन्धने । क्षिया । तारा ज्योतिष । धारा प्रपातने । रेखा चूडा पीडा वपा वसा मृजा । ऋपेः सम्प्रसाणं च कृपा । इति भिदादिः’ ।

यह सभी शब्द भिदादि गणपाठ में पठित है। वार्तिककार ने भिदादि गण में पठित शब्दों से वार्तिक का निर्माण किया है जो कि क्रमशः – ‘गुहा गिर्योषध्योः’<sup>15</sup>, ऋपेः सम्प्रसारणञ्च, ‘भिदा विदारणे’ ‘छिदाद्वैधिकरणे’, ‘आराशस्त्रायाम्’, धाराप्रपाते । यथा – जरा (जृष्+अङ्), मृजा, शिञ्जा, गुहा, कृपा ।

**गम्यादि-** पाणिनीय व्याकरण में शब्दों का एक समुह जिसमें प्रथम शब्द गमी है तथा शेष अन्य शब्द हो तो उसे गम्यादि कहा जाता है। पाणिनि ने ‘गम्यादि’ शब्द का प्रयोग ‘भविष्यति गम्यादयः’ सूत्र में किया है। ‘गम्यादि’ शब्द क्रमशः – गमी आगमी भावी प्रस्थायी प्रतिरोधी प्रतियोधी प्रतिबोधी प्रतियायी प्रतियोगी । एते गम्यादयः ॥ गम्यादि शब्दों से विहित उणादि प्रत्यय भविष्यत् काल में होता है। यथा – ग्रामं गमी (गम् इन्), आगमी (आ गम् इन्) प्रस्थायी, प्रतियोगी । यहाँ ‘गमी’, ‘आगमी’, प्रतियोगी, यह सभी शब्द गम्यादि गण में पठित शब्द है।

**ग्रहादि-** पाणिनीय व्याकरण में धातुओं का एक समुह जिसमें प्रथम शब्द ग्रह हो तथा शेष अन्य शब्द हो तो उसे ग्रहादि कहा जाता है। पाणिनि ने ग्रहादि शब्द का प्रयोग ‘नन्दिग्रहिपचादिभ्यो ल्युणिन्यचः’ सूत्र में किया है। ‘ग्राहि’ आदि धातुओं से ‘णिनि’ प्रत्यय होता है। ग्रहादि शब्द क्रमशः – ‘ग्राहि उत्साही उद्यासी उद्गासी स्थायी मन्त्री संमर्दी । रक्षश्रुवपशां नौ निरक्षी निश्रावी निवापी निशायी । याचृव्याहसंख्याह्रजववसां प्रतिषिद्धानाम् । आचायी आव्याहारी असंख्याहारी अत्राजी अवादी अवासी अचामचित्तकर्तृकाणाम् । अकारी अहारी अविनायी विशयी विषयी देशे । विशयी देशः अभिभावी भूते अपराधी उपरोधी परिभावी । इति ग्रहादि ॥’ यथा – ग्राही (ग्रह्+णिनि), गृह्णातीति (ग्रह्+णिनि) । यह ‘ग्रह’ शब्द ग्रहादिगण में पठित शब्द है।

**क्त्वा-** 'क्त्वा' एक कृत् प्रत्यय है। 'क्त्वा' में 'क' कार इत् संज्ञक होने के कारण 'त्वा' शेष रहता है। प्राचीन आचार्यों के मतानुसार निषेधार्थक धातुओं में अलम् खलु उपपद रहते 'क्त्वा' का विधान होता है। यथा – अलं वीर व्यथां गत्वा (गत्वा)। निर्धारिते अर्थे लेखेन खलूक्त्वा खलू वाचिकम् (खलूक्त्वा) उदीच्याचार्य वैयाकरणों के मतानुसार व्यतीहारार्थ वाली 'मा' धातु के साथ 'क्त्वा' प्रत्यय का विधान होता है। यथा – याचित्वा उपमयते।

यदि किसी स्थान पर, पर का पूर्व के साथ तथा पूर्व का पर के साथ योग गतिमान हो तो धातु से 'क्त्वा' प्रत्यय होता है। यथा – अप्राप्य नदीं पर्वतः स्थितः।

यदि किसी ऐसी क्रिया के साथ जो अपेक्षया बाद के समय की हो तो पूर्व में घटित किसी क्रिया को अभिव्यक्त करने के लिए यदि दो धातुओं के अर्थों का कर्ता एक ही हो तो किसी क्रिया का अर्थ पूर्वकालिक में स्थित हो तो उस पूर्व काल में स्थित धातु से 'क्त्वा' होता है। यहाँ पूर्वकालिक क्रिया में 'क्त्वा' प्रत्यय होता है। यथा – देवं स्नात्वा अर्चति।

समान कर्ता वाले दो या अधिक धात्वर्थों में से पूर्वकालिक क्रिया में तथा क्रिया के बार बार होने के अर्थ में 'क्त्वा' प्रत्यय होता है। यथा – स्यन्त्वा स्यन्त्वा। पीत्वा पीत्वा पुनः पीत्वा।

अग्रे, प्रथम तथा पूर्व शब्द उपपद रहते समान कर्तृक पूर्वकालिक क्रिया में विकल्प से 'क्त्वा' होता है। यथा – अग्रे भुक्त्वा व्रजति।

पाणिनि ने 'समासेऽनञ्पूर्वे क्तवो ल्यप्'<sup>16</sup> सूत्र में क्त्वा पद का प्रयोग किया है। 'क्त्वा' प्रत्यय सर्वदा उपसर्ग रहित धातुओं के साथ प्रयुक्त होता है। धातुओं के साथ उपसर्ग होने पर क्त्वान्त अव्यय सदा उपसर्ग के साथ समस्त होकर 'ल्यप्' में परिवर्तित हो जाते हैं। यथा – प्रकृत्य (प्र+कृ+क्त्वा, प्र+कृ+ल्यप्)

'क्त्वाऽपिच्छन्दसि'<sup>17</sup> सूत्र में भी 'क्त्वा' पद का प्रयोग किया गया है। वैदिक साहित्य में अनञ् पूर्वपद वाले समास में 'क्त्वा' के स्थान पर ल्यप् आदेश ऐच्छिक रूप में होता है तथा 'क्त्वा' भी होता है। यथा – परिधापयित्वा उद्धृत्य 'क्तवो यक्' सूत्र में भी 'क्त्वा' पद का प्रयोग हुआ है। वैदिक साहित्य में 'क्त्वा' प्रत्यय के स्थान पर 'यक्' आदेश होता है। यथा – दत्त्वाय, युक्त्वाय, कृत्वाय, हत्त्वाय।

**अध्रुव-** यह शब्द पाणिनीय व्याकरण में उस प्रकार के अङ्गों के लिए प्रयोग किया गया है, जिस अंग के काट देने पर भी प्राणी नहीं मरता है, वह अध्रुव अङ्ग कहलाता है।

'स्वाङ्गोऽध्रुवे'<sup>18</sup> सूत्र से अध्रुव स्वाङ्गवाची द्वितीयान्त उपपद होने पर धातु से णमुल् प्रत्यय होता है। स्वाङ्ग का अर्थ होता है अपना अङ्ग। यहाँ 'अध्रुवे' से आशय है कि ध्रुव स्वाङ्गवाची द्वितीयान्त पद के उपपद रहते धातु से णमुल् होता है। अध्रुव शब्द के विषय में काशिकावृत्ति में कहा गया है कि 'यस्मिन्नङ्गे छिन्नेऽपि प्राणी न म्रियते तदध्रुवम्'<sup>19</sup> यथा – उत्क्षिप्य शिरः कथ्यति।

**अभ्रेष-** 'अभ्रेष' शब्द का अर्थ – 'भ्रेषणं भ्रेषः' यथा प्राप्त स्वरूप से प्रच्युत हो वह शब्द 'अभ्रेष' कहलाता है। अमरकोश में 'अभ्रेष' शब्द को पारिभाषित किया गया है 'भ्रेषो भ्रंशो यथोचितात्'। 'पाणिनि ने परिन्योर्नीणोद्यूताभ्रेषयोः'<sup>20</sup> इस सूत्र में 'अभ्रेष' पद का प्रयोग किया है। कर्तृभिन्न कारक के अर्थ में संज्ञा में तथा भाव में परि तथा नि उपसर्गों के उपपद रहते यथासंख्य नी व इण् धातुओं से द्यूत तथा 'अभ्रेष' के विषय में घञ् प्रत्यय होता है। यहाँ 'अभ्रेष' का प्रयोजन 'द्यूत' तथा 'अभ्रेष' के विषय में ही उक्त घञ् होना है। यथा – परिणयः, न्ययं गतः पापः।

काशिकावृत्ति के 'पदार्थानामनपचारो यथाप्राप्तकरणम् अभ्रेषः'<sup>21</sup> सूत्र में 'अभ्रेषः' शब्द को पारिभाषित किया है। आगम तथा लोक प्रसिद्धि के कारण से पदार्थों का अनपचार यथाप्राप्त करण जो वस्तु क्रम से प्राप्त होता है उसे करते जाना अभ्रेष कहलाता है। तथा

न्यास में 'अभ्रेष' शब्द के विषय में कहा गया है कि 'एतदुक्तं भवति युक्तेरागमाल्लोकप्रसिद्धिर्वा यः पदार्थानां प्राप्नोति तस्य सम्पादनमभ्रेषः एषोऽत्र न्यायः'।

इस प्रकार कृदन्त प्रकरण में प्रयुक्त तकनीकी शब्दों की संक्षिप्त व्याख्या की गई है। इस व्याख्या से कृदन्त प्रकरण को आसानी से समझा जा सकता है, जो इस शास्त्र को और अधिक महत्त्व प्रदान करेगा।

#### सन्दर्भसूची –

1. अष्टाध्यायी – 3 / 1 / 133
2. पाणिनीय सूत्र – 2-1-33
3. अष्टाध्यायी – 2-3-71
4. सिद्धान्तकौमुदी – 7-3-52
5. पाणिनि सूत्र – 1-1-69
6. अष्टाध्यायी – 3-1-134
7. पाणिनि सूत्र – 1-1-26
8. सिद्धान्त कौमुदी – 3-2-124
9. अष्टाध्यायी – 3 / 4 / 9
10. व्याकरणमहाभाष्ये
11. अष्टाध्यायी – 3-1-12
12. पा. सू. – 3-2-162
13. अष्टाध्यायी – 6-4-96
14. पाणिनि सूत्र – 3 / 4 / 74
15. महाभाष्ये (3 / 3 / 104 वार्तिक)
16. अष्टाध्यायी - 7-1-37
17. पा. सू. - 7-1-38
18. अष्टाध्यायी – 3-4-54
19. काशिकावृत्ति –
20. अष्टाध्यायी – 3-3-37
21. काशिका वृत्ति – 3-3-37



# A Study on the Impact of Self-designed Counselling module for developing Psychological Hardiness in order to Reduce Self-harming Behavior among Youth

Nivya Jain<sup>1</sup>

Ph.D. Scholar, MLS University, Udaipur, Rajasthan, India

Prof. Kalpana Jain<sup>2</sup>

Head of Department, MLS University, Udaipur, Rajasthan, India

## Article Info

Volume 4 Issue 4  
Page Number : 44-53

Publication Issue :  
July-August-2021

## Article History

Accepted : 15 July 2021  
Published : 30 July 2021

## ABSTRACT

Psychological hardiness refers to a personality trait which is allied with an individual's ability to manage and counter stressful life events using coping tactics that holds the potential to change uncertain circumstances into budding opportunities. It is described by a tendency to be intensely involved, a need to be in control and a desire to discover from one's life events despite of the outcomes. In present times, people who lack psychological hardiness or resilience are suffering from a lot of mental health issues such as stress, anxiety disorders, depression, fear, phobias, overthinking, obsessive compulsive disorder (OCD), post traumatic stress disorder (PTSD), anger issues, frustration, borderline personality disorder (BPD), insomnia etc. which ultimately direct them to harm or hurt themselves (self harming behavior) since they are unaware about productive ways of venting out their feelings and emotions. As a result, there arises an absolute need to find out ways to develop resilient skills so that he/she can face life situations, reduce self harming behavior and gain courage and confidence in their life. The purpose of current research was to study the effect of developing psychological hardiness to reduce the acts of self harming behavior among young individuals. A standardized inventory namely Psychological Hardiness Scale, having 12 items, developed by Kobasa S.C. & Maddi S.R. (1982) was used which is possessing high reliability and validity. The test was conducted on 30 young adults of Delhi city suffering from the issues of self harming behavior. Appropriate techniques of counseling were applied during intervention. Pre & Post testing was conducted. It was found that people who were given psychological counseling developed a higher level of psychological hardiness amongst them. This research study is found to be exclusive and quite useful for reducing self harming behavior among young adults.

**Keywords :** Psychological Hardiness, Self Harming Behavior, Resilience, Potential, Opportunities.

## **Introduction**

### **Hardiness**

Hardiness is an attribute of personality that is linked with an individual's ability to handle and act in response to stressful life events with coping strategies that turn potentially adverse circumstances into favorable learning opportunities. It is characterized by a propensity to be intensely involved, a need to be in control and a wish to learn from life's events despite of the result. It is the ability of an individual to combat stress. Kobasa (1979) defined hardiness in terms of more explicit dimensions of control, dedication and challenge the characteristics that may persuade both cognitive appraisal & behavior in response to demanding stressful events.

Maddi and Kobasa (1984) believed that the establishment of an individual's ability to effectively cope with stress and stay healthy is personality style, which they termed as "Hardiness". Psychologically "hardy" individuals have a unusual view of themselves and of the world.

### **Psychological Hardiness**

Psychological hardiness refers to the approach, attitude and expertise that allow an individual to make stressful situations become opportunities for development (Maddi, 2007). It is an idea that deserves in-depth research, since it reflects the extent to which individuals deal with different kinds of feelings in different situations.

Hardiness alternatively referred to as psychological, personality or cognitive hardiness in the literature, is a personality style initially introduced by Suzanne C. Kobasa (1979).

### **Self-harming Behavior**

Self-harming behavior refers to the circumstances in which an individual attempts to hurt or injure oneself due to constant worry, trauma and anxiety in personal or professional life, regret, remorse, disgrace, embarrassment, failures etc. It consists of 2 types of behaviors: firstly, 'self-harming behavior without suicidal tendencies' which encompasses physically hurting oneself by cutting, intake of drugs, hitting, substance abuse etc. and secondly, 'self-harming behavior with suicidal tendencies' which embraces life threatening behaviors such as rigorous cuts, hanging oneself, jumping off from heights or in water, burning or shooting oneself etc. The earlier behavior gives a sense of gratification and contentment for a short span of time whereas the later behavior leads to fatality or death.

## **Review of Literature**

Narad & Anshu (2018) administered a research study to investigate the psychological hardiness of senior secondary school students and to evaluate its connection with student's house environment. The study incorporated 200 senior secondary school students (100 from Government & 100 from Private schools, out of those 100 students, 50 males & 50 females). The research study revealed that students studying in private schools were found to have higher commitment, control, challenge and psychological hardiness (in total) as compared to their government school students' counterpart. Significant positive relationship was found between psychological hardiness of senior secondary school students and students of house environment.



Desai R. (2017) conducted a research study to know the differences of gender on psychological hardiness amongst college students. The random sampling method was used in this research study. The total sample size constituted of 240 subjects out of which 120 were boys and remaining 120 were girls. Participants were from the various colleges of Rajkot District. Dispositional Resilience Scale (DRS) developed by Bartone (1995), Bartone et al., (1989) which was used to evaluate psychological hardiness among students. The data were examined with the help of t-test. The results showed that there was a significant gender difference on psychological hardiness among college students.

Tantry A. & Singh A. (2016) in their study made an effort to establish the level of psychological hardiness amongst banking sector, education sector, health sector and police related professions of Kashmir valley. For the conduction of study, a sample size of 200 officials (50 subjects from each occupation) was randomly selected. The measure used for data collection was Kobasa S.C. & Maddi S.R. (1982) psychological hardiness scale. The data was analyzed by calculating Mean, SD, t-test, ANOVA & Turkeys Post-Hoc (HSD) test. The results discovered that there was a significant difference in level of psychological hardiness among different professions such as bank, education, police and health.

Chattopadhyay & Biswajit (2013) conducted a retrospective study in Kolkata to draw attention to the different patterns of defense wounds and their incidences among the lethal homicidal victims in relation to their age and sex. This research study affirmed that out of 189 homicidal deaths during 5-year time of study, safeguard wounds were noted in 90 cases. A huge portion of the injuries were supported by males in the age of 30-44 years. Imprinted injuries (52.2%) were the most eminent sort of safeguard wounds followed by slash wounds and scraped spots. In 70% of cases the wounds were on one side of the body, the left side being more normal. The lower arm and the hand were the most affected body parts.

Mathis, Michele, Lecci, & Len (1999) inspected whether hardiness can be used in identifying students who were having difficulties with academic, social, emotional and affection related modifications. Outcomes showed that hardiness on the whole was a better predictor of mental health rather than physical health.

As per the research conducted by Florian, Mikulincer & Taubman (1995), hardiness has been anticipated to safeguard the physical & psychological effects of stress on the body and was derived from the existential concept of a genuine personality. The research supported the idea that hardiness contributed to mental health with the help of coping and appraisal mechanisms.

According to Kobasa,S.C. (1982), individuals with high levels of hardiness be likely to put demanding circumstances into perspective and understand them in a less intimidating manner. As an end result of these optimistic appraisals, the impact of the stressful events is reduced and they have less probability to pessimistically or negatively affect the health of an individual.

## **Objectives**

Following are the objectives designed for current research study:

- To study psychological hardiness among youth suffering from self-harming behavior.

- To see the effect of psychological counseling techniques for reducing self-harming behavior among youth.

### **Hypotheses**

“There is a significant effect of psychological counseling module on enhancing psychological hardiness.”

“There is a significant effect of psychological counseling module on reducing self-harming behavior among youth.”

### **Test Description**

For the assessment of self-harming behavior, Inventory for statements about Self-Injury (ISAS) developed by E. David Klonsky & Catherine R. Glenn was taken into account which is a measure designed to comprehensively assess the functions of non-suicidal self-injury (NSSI). The ISAS assesses 13 functions of NSSI, as well as the frequency of 12 NSSI behaviors.

For the assessment of psychological hardiness, Kobasa S.C. & Maddi S.R. (1982), psychological hardiness scale was used. The scale consists of 2 sections i.e. section A and B, sections A consists of 1-14 items each having 4 options which measures commitment and sections B of 15-20 items each having 2 options which measure commitment hardiness.

### **Methodology**

#### **Locale**

The locale of the present research is the city of New Delhi.

#### **Sample**

The selected sample size of the present study consisted of 30 young adults purposively selected from mental health professionals (private practice) of New Delhi.

#### **Method of Data Collection**

Prior consent was taken from the selected participants regarding the tests to be conducted. After rapport establishment, they were told about the purpose of the research. They were assured that their responses will be kept confidential and will be used for research purpose only.

Initially, the purposively selected students (30) were given the test of Inventory for statements about Self-Injury (ISAS). On finding that they were having high scores on ISAS scale were then given Psychological Immunity System Inventory (PISI) in order to know the state of their psychological immune levels during pre testing. After giving necessary instructions about the conduction of the tests, participants have completed the test in given time and scoring was done as per the manual.

Afterwards, all the selected participants were prepared for psychological counseling and subsequently a self-designed ‘counseling module’ comprises of psychological counseling techniques were given as an intervention and their post effects were noted based on post testing.

## Counselling Module



The Counseling module has been explained using an acronym named ‘**COUNSEL**’.

### **C - Controlling the emotions**

In this, the individual is taught to identify the thoughts and resultant emotions and just control the negative ones which are forcing you to take any undesirable actions. Mere identifying and controlling them develops an insight manage one's emotions.

### **O - Opposing the threats**

When an individual is aware about his/her negative or maladaptive thoughts and emotions, it has now been taught to oppose what he/she feels threatening or harming for oneself. Whenever any such thought or feeling arises, divert oneself and reach out for help immediately to nullify them.

### **U - Understanding the consequences of your act**

In this step, an individual has been made aware about the importance of understanding the result of what he/she is doing or about to do. Once the intimidating consequences are being informed, the person automatically reduces it out of fear of pain or other losses etc.

### **N - Neutralizing the stressors**

When a person is well aware about the problematic behavior and its consequences, it is now vital to neutralize it so that whenever any such thought or feeling arises, the individual should have all the possible techniques such as deep breathing, backward counting, rubberband techniques, water technique, journaling etc. to nullify that momentary thought and reduces the act of self-harming.

### **S - Supervising your routine activities**

Now, the individual is been taught about how to keep a check over one's routine activities, thoughts and behaviors, so that the negative ones can be clocked out and can be replaced with few productive ones to ultimately stop self-harming.

### **E - Eliminating negative thoughts**

Another important act taught to a person is to eradicate all the negative thoughts and emotions and start with small ones, he/she is been asked to reduce one thought every day so that he/she can steadily eliminate all such harmful ones.

### **L - Learning new ways to express emotions**

Finally, after practicing all the above practices, the individual was asked to opt a more creative and productive way to vent out his/her emotions in order to reduce suppressing one's thoughts as well as the self-harming behavior.

### Statistical Techniques

The major statistical technique applied in the current research is T-test (which was applied with the help of mean, standard deviation) and the analysis was conducted in SPSS (Statistical Packages for Social Sciences), version 21.0.

### Analysis of Result and Discussion

**Table no. 1**  
**Comparing Pre and Post scores for Self-Harming behavior**

		<b>Self-Harming behavior</b>
<b>Pre</b>	<b>Mean</b>	59.45
	<b>S.D.</b>	6.24
	<b>N</b>	20
<b>Post</b>	<b>Mean</b>	46.25
	<b>S.D.</b>	6.30
	<b>N</b>	20
<b>Mean Difference</b>		-13.20
<b>t</b>		76.888
<b>p value</b>		0.000

Table no. 1 shows the comparison between pre and post scores for self-harming behavior. The pre scores for mean and standard deviation (SD) were found to be 59.45 and 6.24 and post scores for mean and standard deviation (SD) were found to be 46.25 and 6.30. The mean difference was found to be -13.20 and the 't' score was 76.888 which was significant at 0.01 level ( $p < 0.01$ ). It infers that there is significant difference between the scores of self-harming behavior (Pre-Post testing). It infers that psychological counseling module is successful in reducing self-harming behavior among young adults.

**Table no. 2**  
**Comparing Pre and Post for Psychological Hardiness**

		<b>Control</b>	<b>Commitment</b>	<b>Challenge</b>	<b>Hardiness</b>
<b>Pre</b>	<b>Mean</b>	-2.60	-0.95	-0.65	-4.20
	<b>S.D.</b>	1.88	1.00	1.46	3.00
	<b>N</b>	20	20	20	20
<b>Post</b>	<b>Mean</b>	2.50	2.75	2.25	7.50
	<b>S.D.</b>	0.83	1.33	1.16	1.47
	<b>N</b>	20	20	20	20
<b>Mean Difference</b>		5.10	3.70	2.90	11.70
<b>t</b>		11.129	11.103	8.961	16.283
<b>p value</b>		0.000	0.000	0.000	0.000

Table no. 2 depicts that there are majorly three factors forming Hardiness i.e. *Control*, *Commitment* and *Challenge*. Therefore, the pre and post testing scores of each factor individually as well as pre and post factors of overall Hardiness has been shown.

For *Control*, the pre scores for mean and standard deviation (SD) were found to be -2.60 and 1.88 and post scores for mean and standard deviation (SD) were found to be 2.50 and 0.83. The mean difference was found to be 5.10 and the 't' score was 11.129 which was significant at 0.01 level ( $p < 0.01$ ). It infers that psychological or mental control over oneself has been clearly increased which also shows that appropriate counseling tools and techniques sounds quite supportive in increasing the controlling authority of an individual.

For *Commitment*, the pre scores for mean and standard deviation (SD) were found to be -0.95 and 1.00 and post scores for mean and standard deviation (SD) were found to be 2.75 and 1.33. The mean difference was found to be 3.70 and the 't' score was 11.103 which was significant at 0.01 level ( $p < 0.01$ ). It infers that the commitment levels for initiating and accomplishing a given task visibly increased and this too depicts that counseling module is turn out to be helpful in realizing the significance of commitment and consistency.

For *Challenge*, the pre scores for mean and standard deviation (SD) were found to be -0.65 and 1.46 and post scores for mean and standard deviation (SD) were found to be 2.25 and 1.16. The mean difference

was found to be 2.90 and the 't' score was 8.961 which was significant at 0.01 level ( $p < 0.01$ ). It infers that the positive spirit to challenge one's own limits, pushing them to excel and taking challenges in sporting manner also enhanced and this also infers that suitable counseling helps in maintaining one's enthusiasm and fighting spirit.

For **Hardiness**, the pre scores for mean and standard deviation (SD) were found to be -4.20 and 3.00 and post scores for mean and standard deviation (SD) were found to be 7.50 and 1.47. The mean difference was found to be 11.70 and the 't' score was 16.283 which was significant at 0.01 level ( $p < 0.01$ ). It infers that since all the 3 factors have shown a positive effect, therefore the overall hardiness in an individual also give evidence for improvement and enrichment after application of psychological counseling module.

## Conclusion

From the above acknowledged result and discussion, it can be concluded that application of '**psychological counseling module**' comprises of several guidance and counseling tools and techniques was found to be an efficient treatment technique not only for reducing the levels of self-harming behavior but also act as an aid in increasing the levels of psychological hardiness and ultimately provides a valid support to fight against self-harming behavior & develop one's will to live.

Consequently, on the basis of the analysis of results, the hypotheses, "*There is a significant effect of psychological counseling module on enhancing psychological hardiness.*" and "*There is a significant effect of psychological counseling module on reducing self-harming behavior among youth.*" are **accepted.**

## References

- [1]. Chattopadhyay, S., & Biswajit, S. (2013). A study to highlight the different patterns of defense wounds and their incidences among the fatal homicidal victims in relation to their age and sex. Egyptian Journal of Forensic Sciences, 3(1), 175.
- [2]. Desai R (2017), Psychological Hardiness among College Students, International Journal of Indian Psychology, Vol. 4 (3), DIP:18.01.229/20170403.

- [3]. Florian, V., Mikulincer, M., & Taubman, O. (1995). "Does hardiness contribute to mental-health during a stressful real-life situation: The roles of appraisal and coping". *Journal of Personality and Social Psychology* 68 (4): 687–695.
- [4]. Kobasa, S. C. (1979). "Stressful life events, personality, and health - Inquiry into hardiness". *Journal of Personality and Social Psychology*. Vol. 37, pp. 1-11.
- [5]. Kobasa, S. C. (1982). "Commitment and coping in stress resistance among lawyers". *Journal of Personality and Social Psychology* 42 (4): 707–717.
- [6]. Maddi SR (2007). Relevance of hardiness assessment and training to the military context. *Military Psychology* 19(1):61-70.
- [7]. Maddi, S. R., & Kobasa, S. C. (1984). *The hardy executive : Health under stress*. Homewood, IL:: Dow Jones-Irwin.
- [8]. Mathis, Michele; Lecci & Len (1999). "Hardiness and college Adjustment: Identifying students in need of services". *Journal of College Student Development*, 40(3), 305-309.
- [9]. Narad, Anshu. (2018). Psychological hardiness among senior secondary school students: influence of home environment. *Man in India*. Pg: 97.
- [10]. Tantry A. and Singh A. (2016), A Study of Psychological Hardiness Across Different Professions Of Kashmir (J&K), India, *International Journal of Advanced Research* (2016), Volume 4, Issue 2, 1258-1263.

### **Cite this Article**

Nivya Jain, Prof. Kalpana Jain , "A Study on the Impact of Self-designed Counselling module for developing Psychological Hardiness in order to Reduce Self-harming Behavior among Youth", *Gyanshauryam, International Scientific Refereed Research Journal (GISRRJ)*, ISSN : 2582-0095, Volume 4 Issue 4, pp. 44-53, July-August 2021.

URL : <https://gisrrj.com/GISRRJ21449>



## भारत में कारोबारी विकास के रुझान

दीक्षा आर्य

असिस्टेंट प्रोफेसर, आसिम सिद्दीकी मेमोरियल डिग्री कॉलेज, बदायूं, उत्तर प्रदेश।

### Article Info

Volume 4 Issue 4

Page Number : 54-62

### Publication Issue :

July-August-2021

### Article History

Accepted : 02 July 2021

Published : 18 July 2021

**शोधसार—** ऐसा कहा जाता है कि 'सफल प्रबंधकों की कुंजी भविष्य की आर्थिक संभावनाओं की महत्वपूर्ण जागरूकता और दृष्टि पर निर्भर करती है'। आज की प्रतिस्पर्धी दुनिया में, फर्मों को निर्णय लेने होते हैं और उन कारकों पर ध्यान देना पड़ता है जिनके वे नियमित रूप से संपर्क में आते हैं। सभी कारकों और ताकतों का समूह जो किसी संगठन के अपने उद्देश्यों को पूरा करने की क्षमता को प्रभावित करता है, उसे "व्यावसायिक वातावरण" कहा जाता है। सफल फर्म वे हैं जो ऐसे पर्यावरणीय कारकों में परिवर्तन पर ध्यान देती हैं और अपने संगठनों में उपयुक्त परिवर्तन करती हैं। वर्तमान पेपर भारतीय अर्थव्यवस्था में कारोबारी माहौल में बदलाव की जांच करने का प्रयास करता है। व्यावसायिक वातावरण के कारक प्रत्येक व्यवसाय की सफलता को प्रभावित करते हैं। एक सफल व्यवसायी वह है जो इन बदलते कारकों की पहचान करता है, समझता है और प्रतिक्रिया करता है। इसलिए, यह समझना आवश्यक हो जाता है कि ये परिवर्तन क्या हैं। भारतीय अर्थव्यवस्था विश्व अर्थव्यवस्था में एक विशाल छलांग के लिए तैयार है। हाल के चुनावों में नरेंद्र मोदी सरकार को पूर्ण बहुमत मिलने से यह अनुमान लगाया जा रहा है कि मौजूदा नीतियों में कई बदलाव होंगे। पहले से ही पिछले छह महीनों में घरेलू अर्थव्यवस्था के स्तर पर कई बदलाव हुए हैं। यह पत्र वाणिज्य और प्रबंधन पर उनके प्रभाव के संदर्भ में इन परिवर्तनों की जांच करने का प्रयास करता है। साथ ही वैश्विक स्तर पर कई बदलाव हो रहे हैं जिसका असर भारतीय कारोबारी घरानों पर पड़ा है। यह पेपर भारतीय अर्थव्यवस्था पर प्रभाव डालने वाले वैश्विक स्तर पर होने वाले परिवर्तनों का भी अध्ययन करता है। तदनुसार, पेपर निम्नानुसार आयोजित किया जाता है।

खंड (अ) व्यावसायिक पर्यावरण की अवधारणा और भारतीय अर्थव्यवस्था के वर्तमान परिदृश्य की जांच करता है। यह भारतीय अर्थव्यवस्था में सुधार प्रक्रिया का परिचय भी देता है।

खंड (ब) घरेलू स्तर पर और वैश्विक स्तर पर कारोबारी माहौल परिदृश्य में बदलाव पर

चर्चा करता है।

खंड (स) भारतीय अर्थव्यवस्था के लिए अवसरों और बदलते कारोबारी माहौल के सामने वाणिज्य और प्रबंधन की गुंजाइश का अध्ययन करता है।

**मुख्य शब्द:** कारोबारी विकास, प्रबन्धन, भारतीय अर्थव्यवस्था आदि।

**खंड अ:**

क) व्यावसायिक पर्यावरण की अवधारणा –

व्यावसायिक वातावरण के कारक मोटे तौर पर दो प्रकार के होते हैं:

1. सूक्ष्म कारक या सूक्ष्म पर्यावरण
2. मैक्रो कारक या मैक्रो पर्यावरण

**1. सूक्ष्म वातावरण –** यह उस तात्कालिक वातावरण को संदर्भित करता है जिसमें फर्म काम कर रही है। इसमें ऐसे कारक शामिल हैं जिनके संपर्क में फर्म नियमित रूप से आती है और इसलिए फर्म द्वारा आंशिक रूप से नियंत्रित किया जा सकता है। एक फर्म के सूक्ष्म वातावरण में मापदंडों में मूल्य, राजस्व, लागत, रोजगार स्तर, प्रतिस्पर्धी, ग्राहक आदि शामिल हैं। इस प्रकार इसमें वे सभी कारक हैं जिनसे फर्म को दिन-प्रतिदिन के आधार पर निपटना पड़ता है और इसलिए फर्म द्वारा नियंत्रित किया जा सकता है।

**2. मैक्रो पर्यावरण –** दूसरी ओर, मैक्रो पर्यावरण उन कारकों को संदर्भित करता है जो फर्म के तत्काल पर्यावरण के अलावा हैं। ये कारक न केवल फर्म को बल्कि फर्म के आसपास के आंतरिक वातावरण को भी प्रभावित करते हैं। इसलिए, ये कारक फर्म के नियंत्रण से बाहर हैं। चूंकि प्रत्येक फर्म एक बड़ी आर्थिक प्रणाली की एक उप इकाई है, इसलिए, यह मैक्रो कारकों पर नियंत्रण नहीं रख सकती है। इसमें बड़ी सामाजिक और भौतिक ताकतें शामिल हैं जो कंपनी को प्रभावित करती हैं और कंपनी के सूक्ष्म वातावरण में खिलाड़ियों को भी प्रभावित करती हैं। अपरिहार्य सत्य यह है कि परिवर्तन के अनुकूल होने में विफलताय गतिशील मैक्रो अर्थव्यवस्था अनिवार्य रूप से व्यावसायिक विफलता का परिणाम है। एक सफल व्यवसाय वह है जो निर्णय लेते समय इन कारकों में नरम बदलाव का विश्लेषण और व्याख्या करता है। मैक्रो पर्यावरण में निम्नलिखित महत्वपूर्ण कारक शामिल हैं: आर्थिक वातावरण, राजनीतिक वातावरण, कानूनी वातावरण, सांस्कृतिक वातावरण, प्राकृतिक वातावरण, जनसांख्यिकीय वातावरण, तकनीकी वातावरण आदि।

**ख) भारतीय अर्थव्यवस्था का वर्तमान परिदृश्य –**

भारतीय अर्थव्यवस्था संक्रमण के दौर से गुजर रही है। 1991 से जारी आर्थिक उदारीकरण ने देश को बाजार आधारित अर्थव्यवस्था की ओर अग्रसर किया है। 2008 तक, भारत ने खुद को दुनिया की तेजी से बढ़ती अर्थव्यवस्थाओं में से एक के रूप में स्थापित कर लिया था। 2008–09 में विकास काफी धीमा होकर 6.8% हो गया, लेकिन बाद में 2009–10 में 7.4% हो गया, जबकि इसी अवधि के दौरान राजकोषीय घाटा 5.9% से बढ़कर 6.5% हो गया। वित्त वर्ष 2011 की दूसरी तिमाही के दौरान भारत का चालू खाता घाटा सकल घरेलू उत्पाद का 4.1% हो गया, जो पिछली तिमाही में 3.2% था। भारत सरकार के श्रम ब्यूरो के अनुसार, 2012–13 के लिए बेरोजगारी दर, यूपीएस विधि द्वारा देश भर में 4.7% थी और एनएसएसओ विधि द्वारा 3%। भारत की उपभोक्ता मूल्य मुद्रास्फीति 2009–2013 की अवधि में 8.9 से 12% के बीच रही है।

पहली पीढ़ी के सुधार नरसिम्हा राव सरकार द्वारा वर्ष 1991 में पेश किए गए थे और उदारीकरण, निजीकरण और वैश्वीकरण की एक लहर की शुरुआत की। भारत में सुधार की प्रक्रिया आर्थिक विकास की गति को तेज करने और गरीबी उन्मूलन के उद्देश्य से शुरू की गई थी। भारत में आर्थिक उदारीकरण की प्रक्रिया का पता 1970 के दशक के अंत में लगाया जा सकता है। हालाँकि, सुधार प्रक्रिया केवल जुलाई 1991 में शुरू हुई थी। 1991 में ही सरकार ने बाजार की ताकतों पर अधिक निर्भरता, विदेशी निवेश सहित निजी क्षेत्र के लिए एक बड़ी भूमिका, और एक अधिक खुली अर्थव्यवस्था के लिए एक प्रणालीगत बदलाव का संकेत दिया था।

पिछले डेढ़ दशक के सुधारों ने घरेलू अर्थव्यवस्था को नियंत्रण व्यवस्था से मुक्त करने में एक लंबा सफर तय किया है। भारत के सुधार कार्यक्रम की एक महत्वपूर्ण विशेषता यह है कि इसने तेजी से पुनर्गठन के बजाय क्रमिकता और विकासवादी संक्रमण पर जोर दिया है। भुगतान संतुलन संकट जो निश्चित रूप से गंभीर था, के मद्देनजर जून 1991 में सुधारों को पेश किए जाने के बाद से यह ष्टिकोण अपनाया गया था। हालांकि, यह लंबे समय तक गैर-निष्पादन की लंबी अवधि के साथ एक लंबा संकट नहीं था। 1991 में शुरू किए गए आर्थिक सुधारों ने दूरगामी उपायों की शुरुआत की, जिसने अर्थव्यवस्था के कामकाज और मशीनरी को बदल दिया। ये परिवर्तन निम्नलिखित के लिए प्रासंगिक थे:

- औद्योगिक गतिविधि में सार्वजनिक क्षेत्र का प्रभुत्व
- औद्योगिक निवेश और क्षमता विस्तार पर विवेकाधीन नियंत्रण
- व्यापार और विनिमय नियंत्रण
- विदेशी निवेश तक सीमित पहुंच
- वित्तीय क्षेत्र का सार्वजनिक स्वामित्व और विनियमन

सुधारों ने भारत की विशाल विकास क्षमता को खोल दिया है और शक्तिशाली उद्यमशील ताकतों को मुक्त कर दिया है। 1991 के बाद से, सभी राजनीतिक दलों की सरकारों ने देश के आर्थिक सुधार के एजेंडे को सफलतापूर्वक आगे बढ़ाया है।

भारत में आर्थिक सुधारों के दूसरे चरण में तेजी से व्यापार सुधारों की शुरुआत उसकी विशेषता है जैसे कि मात्रा प्रतिबंधों को हटाना और आयात को रद्द करना, कराधान का युक्तिकरण, सार्वजनिक क्षेत्र का विनिवेश और सार्वजनिक व्यय का पुनर्गठन आदि। सुधारों में शामिल हैं: अप्रत्यक्ष करों का युक्तिकरण, उर्वरक और खाद्य सब्सिडी में कमी और अंततः चरणबद्ध तरीके से, और अधिकांश सार्वजनिक क्षेत्र के उद्यमों में सरकार की हिस्सेदारी को 26 प्रतिशत और सार्वजनिक क्षेत्र के बैंकों में 33 प्रतिशत तक लाना। इसने बीमा क्षेत्र को खोलने, बुनियादी ढांचे में सुधार और दूरसंचार, बिजली, गैस और तेल आदि जैसे क्षेत्रों के पुनर्गठन का आह्वान किया। विदेशी मुद्रा विनियमन अधिनियम (फेरा), विदेशी मुद्रा प्रबंधन अधिनियम (फेमा) के प्रतिस्थापन सहित, और विश्व व्यापार संगठन (डब्ल्यूटीओ) समझौतों के तहत विभिन्न उपक्रमों के कार्यान्वयन द्वारा, बाहरी क्षेत्रों में सुधार शुरू किए गए।।

वित्तीय सुधारों के लिए मैक्रोइकॉनॉमिक नीतियां क्यों मायने रखती हैं? व्यापक आर्थिक प्रबंधन और वित्तीय विकास के बीच की कड़ी गहरी है और दोनों दिशाओं में चलती है। अनुशासित और पूर्वानुमेय मौद्रिक, राजकोषीय और ऋण प्रबंधन नीतियां वित्तीय क्षेत्र के सुधारों की नींव बनाती हैं। बदले में, व्यापक आर्थिक नीतियों के प्रभावी प्रसारण के लिए एक अच्छी तरह से काम करने वाली वित्तीय प्रणाली आवश्यक है। हाल के चुनावों में श्री नरेंद्र मोदी के नेतृत्व वाली भाजपा सरकार के भारी बहुमत से भारत की व्यापक आर्थिक नीतियों में बदलाव आया है।

### **खंड ब: घरेलू स्तर पर और वैश्विक स्तर पर कारोबारी माहौल परिदृश्य में परिवर्तन**

मोदी सरकार के पिछले छह महीनों में बहुत सारे बदलाव हुए हैं, जिनमें से कुछ प्रमुख नीचे वर्णित हैं:

**1) वित्तीय समावेशन** – 15 अगस्त 2014 को शुरू की गई प्रधान मंत्री “जन धन योजना” को भारी प्रतिक्रिया मिली है। वित्तीय सेवा विभाग, वित्त मंत्रालय द्वारा संचालित, उद्घाटन दिवस पर, इस योजना के तहत 1.5 करोड़ (15 मिलियन) बैंक खाते खोले गए। 10 जनवरी 2015 तक, 11.5 करोड़ खाते खोले गए, जिसमें लगभग INR8698 करोड़ (US\$1-4 बिलियन) इस योजना के तहत जमा किए गए, जिसमें शून्य शेष राशि के साथ नए बैंक खाते खोलने का विकल्प भी है। स्कीम के तहत:

- खाताधारकों को 1 लाख रुपये के दुर्घटना बीमा कवर (‘एचडीएफसी एगो’ द्वारा दिया जाना) के अलावा, रुपये डेबिट कार्ड के साथ शून्य-बैलेंस बैंक खाता प्रदान किया जाएगा।

- जो लोग 26 जनवरी, 2015 तक 1 लाख रुपये की दुर्घटना के अतिरिक्त खाते खोलते हैं, उन्हें 30,000 रुपये का जीवन बीमा कवर दिया जाएगा (एलआईसी द्वारा दिया जाएगा)।
- बैंक खाता खोलने के छह महीने बाद, धारक बैंक से 5,000 रुपये ओवरड्राफ्ट प्राप्त कर सकते हैं।
- भारतीय राष्ट्रीय भुगतान निगम (एनपीसीआई) द्वारा शुरू की गई नई तकनीक की शुरुआत के साथ, एक व्यक्ति सामान्य फोन के माध्यम से धन हस्तांतरित कर सकता है, शेष राशि की जांच कर सकता है जो पहले केवल स्मार्ट फोन तक ही सीमित था।
- गरीबों के लिए मोबाइल बैंकिंग नेशनल यूनिफाइड यूएसएसडी प्लेटफॉर्म (एनयूयूपी) के माध्यम से उपलब्ध होगी, जिसके लिए सभी बैंक और मोबाइल कंपनियां एक साथ आई हैं।

इस प्रकार इस योजना ने संगठित मुद्रा बाजार के क्षेत्र में कई व्यक्तियों को पेश किया है जिससे वाणिज्य और प्रबंधन क्षेत्र, विशेष रूप से बैंकिंग और बीमा के लिए अवसर खुल रहे हैं। यह बैंकिंग उद्योग के लिए भी एक चुनौती है।

**2) नीति आयोग की स्थापना** – भारतीय अर्थव्यवस्था के वित्तीय परिदृश्य में सुधार के प्रयास में, योजना आयोग को नीति आयोग (नेशनल इंस्टीट्यूशन फॉर ट्रांसफॉर्मिंग इंडिया) द्वारा प्रतिस्थापित किया गया है। यह भारत की केंद्र सरकार का एक नीति थिंक-टैंक है जो भारत के योजना आयोग की जगह लेता है और इसका उद्देश्य भारत में आर्थिक नीति-निर्माण में राज्यों को शामिल करना है। यह केंद्र और राज्य सरकारों को रणनीतिक और तकनीकी सलाह प्रदान करेगा। यह सामाजिक और आर्थिक मुद्दों में सरकार की मदद करने के लिए एक आयोग है। भारत के वित्त मंत्री अरुण जेटली ने नीति आयोग बनाने की आवश्यकता पर निम्नलिखित टिप्पणी की—“65 वर्षीय योजना आयोग एक निरर्थक संगठन बन गया था। यह एक कमांड अर्थव्यवस्था संरचना में प्रासंगिक था, लेकिन अब नहीं। भारत एक विविधतापूर्ण देश है और इसके राज्य, अपनी ताकत और कमजोरियों के साथ-साथ, आर्थिक विकास के विभिन्न चरणों में हैं। इस संदर्भ में, आर्थिक नियोजन के लिए ‘एक आकार सभी के लिए उपयुक्त’ दृष्टिकोण अप्रचलित है। यह भारत को आज की वैश्विक अर्थव्यवस्था में प्रतिस्पर्धी नहीं बना सकता।”

इस प्रकार नीति आयोग की स्थापना से राज्य सरकारों की भागीदारी में वृद्धि होती है। यह योजना आयोग से एक अलग कदम है जिसमें राज्य सरकारों की भूमिका केवल एनडीसी (राष्ट्रीय विकास परिषद) को रिपोर्ट करने और वार्षिक बैठकों के दौरान बातचीत करने की थी। नीति आयोग के साथ, राज्य सरकार की जिम्मेदारी बढ़ गई है। व्यावसायिक घरानों को बदलते वित्तीय परिदृश्य को ध्यान में रखना चाहिए और नई सरकार द्वारा शुरू किए जा रहे गतिशील परिवर्तनों के अनुकूल होना चाहिए।

**3) “मेक इन इंडिया” अभियान** – भारत में विनिर्माण क्षेत्र को बढ़ावा देने के लिए, सरकार ने हाल ही में एफडीआई में नए मानदंडों की घोषणा की और “मेक इन इंडिया” अभियान के साथ इसका समर्थन किया। यह

बहुराष्ट्रीय कंपनियों को भारत में निवेश करने और भारत में अपने उत्पादन संयंत्र स्थापित करने के लिए प्रोत्साहित करेगा। MNC उत्पादन इकाई की स्थापना से अर्थव्यवस्था पर कई गुना प्रभाव पड़ेगा और प्रत्यक्ष और अप्रत्यक्ष रूप से रोजगार सृजन होगा। इससे न केवल रोजगार को बढ़ावा मिलेगा, बल्कि राष्ट्रीय आय में भी वृद्धि होगी।

**4) वैश्विक स्तर पर परिवर्तन** – व्यावसायिक पर्यावरण भी वैश्विक स्तर पर गतिशील परिवर्तनों को ध्यान में रखता है। भारत-अमेरिका संबंधों में पिछले कुछ महीनों में नाटकीय रूप से सुधार हुआ है क्योंकि भारत ने अपने नीतिगत रुख को बदल दिया है जहां तक एफडीआई मानदंडों का संबंध है। रेलवे में अब 100 फीसदी एफडीआई की इजाजत, बीमा में एफडीआई में बढ़ोतरी, रक्षा क्षेत्र ने विदेशी खिलाड़ियों के लिए दरवाजे खोले, भारतीय कॉर्पोरेट घरानों को विदेशी खिलाड़ियों से प्रतिस्पर्धा का दबाव महसूस होगा और उन्हें प्रतिस्पर्धा में बने रहने के लिए अपने प्रदर्शन में सुधार करना होगा। हाल ही में यूरो संकट निर्यात घरानों के लिए एक चुनौती बन गया है जिनके मेजबान देशों में यूरोपीय राष्ट्र शामिल हैं। उपरोक्त सभी भारतीय अर्थव्यवस्था में हाल के दिनों में देखे गए घरेलू और वैश्विक कारकों में कुछ बदलाव हैं। ये कॉर्पोरेट घरानों के लिए चुनौती और अवसर दोनों हैं। बदलते कारोबारी माहौल के अनुरूप अपनी रणनीतियों को अपनाने में कुंजी है।

#### **खंड (स) – भारतीय अर्थव्यवस्था की ताकत और अवसर**

भारतीय अर्थव्यवस्था में बदलते परिदृश्य का अध्ययन करने के बाद, अब हम भारतीय अर्थव्यवस्था के कुछ हिस्सों की ताकत की जांच करते हैं जो वाणिज्य और प्रबंधन के अवसर पैदा करते हैं –

**1) निर्माण क्षेत्र** – भारत में अचल संपत्ति क्षेत्र तेजी से बढ़ रहा है, जिसमें आवास की मांग में वृद्धि हुई है। आने वाले वर्षों में, इस प्रवृत्ति के तेजी से बढ़ने की उम्मीद है और यह कॉर्पोरेट घरानों के लिए एक अवसर है।

**2) खाद्य उद्योग** – एक अन्य क्षेत्र जो बढ़ रहा है, वह है खाद्य खंड, विशेष रूप से रेस्तरां उद्योग। भारतीय अब भोजन के साथ प्रयोग करने के लिए तैयार हैं और एक नए अनुभव के लिए अतिरिक्त रुपये खर्च करने को तैयार हैं। इस प्रकार यह खंड कई कॉर्पोरेट घरानों के लिए दरवाजे खोलता है जो खाद्य उद्योग में विविधता ला सकते हैं। साथ ही, क्रय शक्ति और जनसांख्यिकीय लाभांश में वृद्धि के साथ बढ़ती युवा आबादी का संकेत है, इस खंड के आने वाले भविष्य में छलांग और सीमा बढ़ने की उम्मीद है।

**3) परिधान**– रेडीमेड कपड़े– एक अन्य क्षेत्र जो सकारात्मक मांग पूर्वानुमान दिखा रहा है, वह है वस्त्र क्षेत्र। कई भारतीय ब्रांडेड परिधान खरीदना पसंद करते हैं और वैश्विक ब्रांडों के लिए खुले हैं। साथ ही, आज की युवा आबादी रेडीमेड कपड़ों के पक्ष में झुक रही है, जिससे इस क्षेत्र का दायरा बढ़ रहा है। सिंगल ब्रांड रिटेल में एफडीआई 100 प्रतिशत होने के साथ इस सेगमेंट में वृद्धि हुई है और भविष्य में भी अच्छा प्रदर्शन करने की उम्मीद है।

4) **इंफ्रास्ट्रक्चर** – हाल ही में चुनी गई मोदी सरकार इंफ्रास्ट्रक्चर के विकास पर काफी जोर दे रही है। भारतीय अर्थव्यवस्था की एक विशाल तटरेखा है और इसमें नए बंदरगाहों के विकास की पर्याप्त गुंजाइश है। बंदरगाहों, हवाई अड्डों, रेलवे आदि जैसी ढांचागत सुविधाओं के विकास में सार्वजनिक-निजी भागीदारी की आवश्यकता है। रेलवे में हाल ही में 100 प्रतिशत एफडीआई की घोषणा के साथ, यह क्षेत्र विकास के लिए जबरदस्त क्षमता दिखा रहा है। इसके अलावा, मुंद्रा के पास निजी बंदरगाह निवेश के नए रास्ते खोलते हैं।

5) **दूरसंचार** – क्रय शक्ति में वृद्धि, ग्रामीण क्षेत्रों में दूरसंचार नेटवर्क के प्रसार और मोबाइल घनत्व में वृद्धि के साथ, दूरसंचार क्षेत्र में विकास की जबरदस्त संभावनाएं हैं।

6) **ऊर्जा के अपरंपरागत स्रोत** – सरकार ऊर्जा के नवीकरणीय स्रोतों को भी बढ़ावा दे रही है और इसके लिए जैव ईंधन जैसे नवीकरणीय ऊर्जा को बढ़ावा देने पर अधिक जोर दिया जा रहा है। अमेरिकी राष्ट्रपति बराक ओबामा की हाल ही में संपन्न यात्रा ने भी इसके लिए भारत को अमेरिका के समर्थन पर जोर दिया है।

7) **शिक्षा** – एक अन्य क्षेत्र जहां खुलने की कल्पना की जाती है और व्यावसायिक घराने सक्रिय भूमिका निभा सकते हैं, वह है शिक्षा। भारत में उच्च शिक्षा को विदेशी निवेश के लिए खोलने की चर्चा संसद में लंबित उच्च शिक्षा विधेयक के साथ शुरू हो चुकी है। भारतीय बी-स्कूल विदेशी खिलाड़ियों से प्रतिस्पर्धा की उम्मीद कर सकते हैं। यह एक ऐसा क्षेत्र है जहां हमारे शैक्षणिक संस्थानों को अंतरराष्ट्रीय संस्थानों के बराबर बनाने के लिए और अधिक निवेश की आवश्यकता है।

8) **उड्डयन उद्योग** – भारतीय हवाई क्षेत्र के साथ, घरेलू और साथ ही विदेशी खिलाड़ियों के पास विमानन क्षेत्र में भी विस्तार करने का अवसर है। इस सेगमेंट में प्रतिस्पर्धा तीव्र होने के कारण, कॉरपोरेट घरानों को बेहतर सेवा और ग्राहकों को संतुष्ट रखने के साथ अपनी उपस्थिति दर्ज करनी होगी।

अन्य क्षेत्र जहां व्यावसायिक घरानों के बढ़ने की गुंजाइश है और पिछले दस वर्षों में पहले ही विकास देखा है, उनमें आईटी और आईटीईएस, मीडिया और मनोरंजन आदि शामिल हैं।

**निष्कर्ष** – उपरोक्त से, हम यह निष्कर्ष निकाल सकते हैं कि एक सफल फर्म वह है जो बदलते परिवेश, परिदृश्य पर नजर रखती है। जिस दुनिया में हम रहते हैं वह एक गतिशील है, एक गतिशील उद्यमी वह है जो इन परिवर्तनों पर नजर रखेगा। क्लार्क के अनुसार, एक उद्यमी जो गतिशील है वह वह है जो अधिकतम लाभ कमाता है।

फर्मों को तर्कसंगत निर्णय लेने में सहायता करने के लिए, घरेलू और साथ ही वैश्विक नीति परिवर्तनों में परिवर्तनों का ट्रैक रखना उचित है। इन परिवर्तनों पर नजर रखने के लिए, अलग सेल स्थापित किया जाना चाहिए और डेटाबेस को बनाए रखने के लिए सौंपा जाना चाहिए, डेटा को बनाए रखा जाना चाहिए, और फर्मों के नीतिगत निर्णयों पर इसके प्रभावों का अध्ययन करने के लिए इसका विश्लेषण करना चाहिए। इस प्रकार, यह व्यक्तिगत फर्म

की जिम्मेदारी है कि वह मैक्रोइकॉनॉमिक कारकों के परिवर्तनों का रिकॉर्ड रखे और इस तरह बाहरी वातावरण का विश्लेषण करने में फर्म की मदद करे।

## संदर्भ

1. Shrieves, R. E. "The relationship between risk and capital in commercial banks". *Journal of Banking & Finance*, 16(2): 439–457, 1992.
2. Wolgast, M. "M&As in the financial industry: A matter of concern for bank supervisors?" *Journal of Financial Regulation and Compliance*, 9(3): 225-236, 2001.
3. Al-Tamimi, H. A. H and Al-Mazrooei, F. M. "Banks' risk management: A comparison study of UAE national and foreign banks". *Journal of Risk Finance*, 8(4): 394-409, 2007.
4. Sensarma, R. and Jayadev, "Are bank stocks sensitive to risk management?" *Journal of Risk Finance*, 10(1): 7-22, M. 2009.
5. Zhao, T., Casu, B. and Ferrari, A. "Deregulation and Productivity Growth: A Study of the Indian Commercial Banking Industry". *International Journal of Business Performance Management*, 10(4): 318-343, 2008.
6. Goyal, K. A. and Joshi, V. "Mergers in Banking Industry of India: Some Emerging Issues". *Asian Journal of Business and Management Sciences*, 1(2): 157-165, 2011a.
7. Fernando, A. C. "Business Environment". Noida: Dorling Kindersley (India) Pvt. Ltd. (2011), pp. 549-553.
8. Gelade, G. A. and Ivery, M. "The Impact of Human Resource Management and Work Climate on Organizational Performance". *Personnel Psychology*, 56(2): 383-404, 2003.
9. Bartel, A. P. "Human Resource Management and Organizational Performance: Evidence from Retail Banking". *Industrial and Labor Relations Review*, 57(2): 181-203, 2004.
10. Dev, S. M. "Financial Inclusion: Issues and Challenges". *Economic & Political Weekly*, 41(41): 2006.
11. Sekaran, U. "Paths to the job satisfaction of bank employees". *Journal of Organizational Behavior*, 10(4): 347-359, 1989.
12. Mitchell, T R., Holtom, B. C., Lee, T. W. and Graske, T. "How to Keep Your Best Employees: Developing an Effective Retention Policy". *The Academy of Management Executive*, 15(4): 96-109, 2001.



13. Saxena, N. and Monika, K. “Organizational Culture and its Impact on Employee Retention”. Pacific Business Review, 2(3): 102-110, 2010.
14. Levesque, T. and McDougall, G.H.G. “Determinants of Customer Satisfaction in Retail Banking”. International Journal of Bank Marketing, 14(7): 12 – 20, 1996.
15. Clark, M. “Modelling the Impact of Customer-Employee Relationships on Customer Retention Rates in a Major UK Retail Bank”. Management Decision, 35(4): 293-301, 1997.
16. Clark, M. “The Relationship between Employees’ Perceptions of Organizational Climate and Customer Retention Rates in a Major UK Retail Bank”. Journal of Strategic Marketing, 10(2): 93-113, 2002.
17. Hansemark, O. C. and Albinsson, M. “Customer Satisfaction and Retention: The Experiences of Individual Employees”. Managing Service Quality, 14(1): 40 – 57, 2004.
18. Benedikter, R. “Answers to the Economic Crisis: Social Banking and Social Finance”. Spice Digest, New York: Springer. (2011).
19. Goyal, K. A. and Joshi, V. “A Study of Social and Ethical Issues in Banking Industry”. International Journal of Economics & Research, 2011 2(5): 49-57, 2011b.



# An Analysis of India's Unemployment Problem and Solutions

**Ravinder Kumar**

Associate Professor, Department of Economics, RBS College, Agra, India

## Article Info

Volume 4 Issue 4  
Page Number : 63-69

## Publication Issue :

July-August-2021

## Article History

Accepted : 02 July 2021  
Published : 18 July 2021

**Abstract** - Over time, India's unemployment rate has been rising. The current paper's goal is to examine the causes of unemployment and how it affects to Indian economy. Our research focuses on the employment rate as a crucial element in the expansion of the economy as a whole. The study focuses on the current state of unemployment in both urban as well as rural areas & uses secondary data sources to support its findings. This essay looks at some of the things that can prevent an economy from growing, such as inflation, illiteracy, poverty, as well as a shortage of full employment. The article examines the economic problems due to a high rate of unemployment & offers suggestions for improving the country's current job situation.

**Keywords** : Population Increase, Unemployment, Development

## Introduction

When someone is actively seeking employment but fails to find a job that fulfills them, unemployment occurs in the economy. Due to the rising unemployment rate, the Indian economy is currently experiencing a severe recession. Since India's economy is still in its early stages of development, its unemployment status is very different from developed countries'. In India, unemployment is a problem in both urban and rural areas. The absence of capital equipment is to blame for the high unemployment rate and slow rate of growth. Due to unemployment, labour & human resources are underutilised, which lowers economic production. As a result, the population has malnutrition, low per capita income & poverty. Due to this, some unemployment may occur & is unavoidable given the economy's unemployment rate

range of 2 to 3 percent. The country's unemployment rate is rising despite the steps the administration has taken to lower it.

### Objectives

1. To examine the presently unemployed situation in both urban & rural locations
2. To determine the reasons behind India's unemployment
3. Make suggestions for how to strengthen the economy's employment position.

**Literature review-** According to research by Abraham Vinoj (2009), during times of crisis, income levels fall below the point of subsistence, forcing a percentage of the unemployed population to join the labour force in order to supplement household income. Agricultural sector crises typically result in decreased levels of productivity, reduced earnings, and stagnation. According to this study, unemployment, which has replaced agriculture as the primary driver of employment growth in rural areas, is the cause of the income issue.

According to research by Bairgya Indrajit (2018), unemployment rates are higher among educated people than among the uneducated, and they also rise as education levels rise. The causes of the economy's high unemployment rate are examined in this study. The article demonstrates that when education levels rise, individuals expect well-paying jobs and do not favour employment in the unorganised sector. The study supports the idea that more capital must be created in order to lower India's unemployment rate.

**Indian scenario-** There is a great demand for jobs in India because of its enormous population. Despite the fact that there are fewer vacancies present in comparison to job seekers nationwide, the population's lack of occupational training and education has made unemployment even higher. Government support for society is insufficient, and inadequate infrastructure has brought about an economic disaster. As was already noted, India is a developing nation where around 65% of the population lives in rural areas and is increasingly reliant on informal employment. Due to the lack of

regulations and numerous health risks, people are forced to perform difficult jobs for meagre pay. It is challenging for agricultural employees to shift from agriculture to the industrial or service sectors, in primary sector due to low productivity & lack of other employment alternatives. The manufacturing sector's slow growth and low investment also constrain its ability to create jobs. The issue of unemployment slows down the pace of economic growth and development. Owing to the population's poor or absent income, poverty and malnutrition rise, which also have an impact on people's health conditions.

### Government action

The government has taken the following actions to enhance job possibilities in India:

- The 1980 establishment of the “Integrated Rural Development Program (IRDP)” with the goal of achieving full employment in rural areas.
- The “Training of Rural Youth for Self-Employment (TRYSEM)” programme, which was situated in 1979, intends providing self-employment skills to rural young in between ages of eighteen to thirty-five who are unemployed.
- The “Mahatma Gandhi National Rural Employment Guarantee Act (MNREGA)”, that was introduced in 2005, intends to offer social security by promising households with adult members who work in unskilled labor-intensive jobs a minimum of 100 days of paid work annually, choose the right choice for work.
- “Pradhan Mantri Kaushal Vikas Yojana (PMKVY)”: Introduced in 2015, this programme intends to make it possible for a significant portion of the country's youth to enrol in the type of skill development required by industry.
- **Startup India Scheme:** This programme, which was introduced in 2016, aimed to create an environment that would support entrepreneurs in the nation.

- **Stand Up India Initiative:** Initiated in 2016, the initiative seeks to provide at minimum one SC/ST borrower & one woman borrower in every bank branch with loans for the formation of a greenfield enterprise.

According to Table 1, the unemployment rate has been rising over time, ranging from 2.2 percent in 2011 to 5.8 percent in 2018.

**Table 1: India's unemployment rate (in per cent)**

Year	Rate of Unemployment (in %)
2011-12	2.2
2012-13	4.0
2013-14	4.6
2014-15	4.9
2015-16	5.0
2016-17	5.7
2017-18	6.1
2018-19	5.8

2019 National Sample Survey Office as the source

**Table 2: Shows the youth unemployment rate in rural areas (in %)**

Year	Male	Female
2018-19	5.6	3.5
2017-18	5.8	3.8
2016-17	9.6	6.7
2015-16	7.9	5.8
2014-15	5.0	4.8
2013-14	4.7	4.6
2012-13	3.9	4.2

2019 National Sample Survey Office as the source

The rate of youth unemployment in rural areas is displayed in Table 2. In contrast to 3.9 percent of the male population and 4.2 percent of the female population in 2012,

the rural sector had an unemployment rate of 5.6 percent for men and 3.5 percent for women in 2018-19.

**Table 3 shows the youth unemployment rate in urban areas (in per cent)**

Year	Male	Female
2018-19	7.1	9.9
2017-18	7.1	10.8
2016-17	9.6	6.7
2015-16	7.9	5.8
2014-15	8.1	13.1
2013-14	7.5	14.3
2012-13	8.8	14.9

2019 National Sample Survey Office as the source

The rate of youth unemployment in urban regions is displayed in Table 3. Compared to 8.8% of the male population and 14.9% of the female population in 2012, urban regions had an unemployment rate of 7.1% for men and 9.9% for women in 2018.

### Indian unemployment reasons

Both in rural and urban parts of India, the unemployment rate has been rising over time. This has slowed down the economy's rate of expansion and impeded economic advancement. The main reasons for unemployment in India are as follows:

- **Overpopulation:** Since the last few decades, the rate of population increase has been steadily rising. In comparison to the quantity of employment available, the country has a fairly big population, particularly among young people which cause unemployment in Indian economy.
- **Illiteracy & Poverty:** The lack of educated and literate people is one of the major causes of unemployment. Due to their low levels of income & way of life,

individuals typically fail to find jobs in the formal sector since they lack the necessary skills.

- **Inflation:** When prices consistently grow without corresponding increases in the quantity of goods and services produced, real income held by the general population declines. Because there is more labour available than there is demand for as a result of population growth, wages are negatively impacted. Because they are dissatisfied with their current earnings, more people find themselves unemployed.
- **Agriculture Workers:** The agricultural industry only employs workers for a brief period of time, and they are still unable seek employment during other times of the year.
- **Casual and Informal Workers:** Individuals thou work in informal sector, which provide poor & inconsistent earnings, because there are many fewer jobs available than there are people looking for work.
- **Inability to reach permanent employment:** Mostly industrial sector are unable to operate at its utmost potential as a result of a inadequate equipment & raw supplies; due to this, they are not capable to employ the greatest possible number of workers in the factories.

### Suggestions and recommendations

To lower India's unemployment & to enhance the conditions of the workforce, the following recommendations have been made:

- Unemployed youngsters who receive enough vocational training & skill-based, can be find jobs in industrial & service sectors.
- Diversifying the agricultural industry and increasing government investment will not only boost productivity but also aid in lowering unemployment.

- The official and informal sectors' adoption of labor-intensive technology to boost employment prospects in both rural and urban locations.
- The expansion and sustained expansion of the service sector can increase the number of jobs available to highly qualified employees and raise societal standards of living.
- The general public benefits from improved education and healthcare services in terms of enhanced human capital formation & employment prospects.
- To improve their current abilities, boost job satisfaction, and lower attrition, existing employees can receive on-the-job employment & training subsidies.

**Conclusions-** Thus we saw that the rate of unemployment is increasing in both rural and urban areas in India, due to which the pace of economic development has also decreased. The main reason for unemployment in India is the growing population, and the lack of proper skills in that population. To remove unemployment, we have to equip our population with skills, due to which every citizen will be employed, and due to which the economic condition of the country will also be strengthened. Therefore, the most important thing is to develop skill plans in India and put the Indian labor force to proper use.

## References

1. Abraham Vinoj (2009). Employment Growth in Rural India: Distress-Driven?. *Economic and Political Weekly*, 44(16), 97-104.
2. BairagyaIndrajit (2018). Why is Unemployment Higher among the Educated?. *Economic and Political Weekly*, 53(7), 43-51.
3. Bansal Sapna, Jain Chandna(2019). An Analytical study of Unemployment in India. *RESEARCH REVIEW International Journal of Multidisciplinary*, 04(05), 25-29.
4. Paul Tanusree, Raju Saraswati (2014). Gendered Labour in India Diversified or Confined?. *Economic and Political Weekly*, 49(29), 197-208.



## मैथिली कथा साहित्यमे डॉ. इन्दिरा झाक अवदान

– डॉ. ध्रुवज्योति कुमार सिंह

अध्यक्ष, मैथिली विभाग  
साहिबगंज कॉलेज साहिबगंज

### Article Info

Volume 4 Issue 4

Page Number : 70-78

### Publication Issue :

July-August-2021

### Article History

Accepted : 15 July 2021

Published : 30 July 2021

संसारक समस्त जीव-जन्तुकें ईश्वर बजबाक लेल मुँह देने छथि आ सभ जीव-जन्तु अपन आवश्यकताक अनुसारँ बजैत अछि। मनुक्ख एकर अपवाद नहि अछि। मनुक्ख सेहो आवश्यकताक अनुसारँ बजैत अछि। भलहिँ दोसराक दृष्टिमे आवश्यकतासँ कम वा बेसी बजैत अछि। ई दोसर बात थीक जे लोकक बाजब नीक होइत अछि वा अघलाह। कारण लोक इएह मुँहसँ नीक बात सेहो बजैत अछि आ अघलाह बात सेहो। नीक बातकें कर्णप्रिय कहल जाइत अछि आ अघलाह बातकें कर्णकटू कहल जाइत अछि। हँ, ई भिन्न गप अछि एकहि बात सभक लेल कटू वा प्रिय नहि भ सकैत अछि। ई बात व्यक्ति-व्यक्तिपर निर्भर करैत अछि। नीक आ अघलाह बातकें लऽ कऽ कहलो गेल अछि

सत्यम् ब्रूयात् प्रियं ब्रूयात्, न ब्रूयात् सत्यम् अप्रियम्।

प्रियं च नानृतम् ब्रूयात्, एष धर्मः सनातनः।।

कोनो बात बाजब, ई तखन सार्थक अछि जखन कियो सुनयबाला होय। असगरमे कोनो बात बाजब सामान्य क्रिया नहि अछि। ई क्रिया असमान्य कहबैत अछि। एहि बातसँ बुझल जा सकैत अछि जे बाजल तखन जाइत अछि जखन कियो सुनयबाला रहय। असगरमे बाजब एकर कोनो उपयोगिता नहि अछि। आब प्रश्न ई उठैत अछि जे बजबाक बेगरता की? की बिनु बजने लोक वा संसारक कोनो जीव बिनु बजने रहि सकैत अछि? एहि प्रश्नपर विचार कयलापर ज्ञात होइत अछि जे संसारक सभ जीव-जन्तु किछु-ने-किछु अवश्य बजैत अछि आ बिनु बजने रहब अत्यन्त कठिन अछि। आब मनमे ई विचार उठैत अछि जे कोनो जीव कखन बजैत अछि? एहिपर जखन विचार करैत छी, त बुझना जाइत अछि जे जखन कोनो विचार, बात मनमे उठैत अछि आ ओकरा दोसरासँ साझा करबाक इच्छा होइत

अछि, तखन उपयुक्त व्यक्तिक सोझा अपन बात कहैत छी, कारण सभ बात सभक सोझा नहि राखल जाइत अछि। जेना जे बात पत्नीसँ कहल जाइत अछि ओ बात माय वा बहिनसँ नहि कहल जा सकैत अछि।

जखन मोनमे कोनो विचार उठैत अछि आ ओहि विचारकँ साझा करबाक लेल जखन उपयुक्त लोक नहि भेटैत अछि, तखन मानकँ वैचारिक भारक पीड़ासँ निवारबाक लेल ओहि विचारकँ कलमबद्ध करय पड़ैत अछि। कमलबद्ध करबाक दोसर कारण अछि जे जखन लिखल रहतैक तऽ कखनो ओकरा पढ़ल जा सकैत अछि आ ओहि बातकँ बुझल जा सकैत अछि। तँ मानल गेल अछि गुरु आ पोथीक महत्व एक समान अछि कारण दुनूसँ समान रूपेँ ज्ञान प्राप्त होइत अछि।

जखन कोनो व्यक्ति अपन मोनक विचारकँ कलमबद्ध करैत अछि तखन ओ रचना कहबैत अछि कारण ओकरा रचल गेल छैक। अध्ययनक दृष्टिकोणसँ रचनाक स्वरूपक अनुसारँ ओकर वर्गीकरण कयल जाइत अछि। जेना—गद्य, पद्य आ चम्पू।

रचनाक स्वरूप अनुसार गद्य एक टा विधा अछि जाहि जे कोनो व्यक्ति अपन मोनमे उठल विचारादिकँ लिखैत अछि। गद्य रचना भाषाक व्याकरणक अनुशासनसँ अनुशासित रहैत अछि अर्थात गद्यमे शब्द—क्रम व्यवस्थित रहैत अछि।

गद्यकँ सेहो अध्ययनक दृष्टिकोणसँ कतेको भागमे वर्गीकरण कयल गेल अछि। जेना— कथा, उपन्यास, नाटक, निबंध आदि। गद्यक एहि सभ विधामे स्वरूपगत भिन्नता रहैत अछि।

पद्यकँ सेहो अध्ययनक दृष्टिकोणसँ वर्गीकरण कयल गेल अछि। जेना— छन्दबद्ध पद्य आ छन्दमुक्त पद्य। छन्दबद्ध पद्यमे छन्द अनुशासनमे रहैत अछि आ छन्दमुक्त पद्यमे ई अनुशासन रहैत अछि जे एकरा छन्दसँ मुक्त राखल जाय। एहि श्रेणीमे आजुक नव—कविता सभ अबैत अछि आ छन्दबद्धमे प्राचीन कविता सभ अबैत अछि। छन्दबद्ध कविताकँ स्वरूपक आधारपर दू भागमे विभाजित कयल गेल अछि— खण्ड काव्य आ महाकाव्य।

संसारक सभ भाषामे रचनाकार लोकनि होइत छथि। ई रचनाकार लोकनि अपन रचनासँ अपन—अपन भाषाक संरक्षण—संवर्धन करैत रहैत छथि आ अपन—अपन विचारसँ लोककँ समय—समयपर

अपन रचनाक माध्यमसँ अवगत करबैत रहैत छथि। पाठक लोकनि सेहो रचनाकारक रचनाकँ पढ़ि-गुनि अपन ज्ञान-भंडारकँ बढ़बैत रहैत छथि।

एहि संसारमे लगभग जतेक प्राकृतिक भाषा अछि सबहक स्थान वा क्षेत्र निर्धारित अछि आ ओहि भाषाक नामकरण ओहि क्षेत्रक नामक आधारपर कयल गेल जाइत अछि। एहि संसारमे मिथिला एक क्षेत्र अछि आ एहि क्षेत्रक भाषा मैथिली अछि। एकर नामकरणक संबंधमे कहल जाइत अछि जे प्राचीन कालमे एहि क्षेत्रमे 'मिथि' नामक एक महान लोक छलाह जे एहि क्षेत्रमे वास करैत छलाह आ हुनके नामपर एहि क्षेत्रक नाम 'मिथिला' भेल अछि आ मिथिलाक भाषा मैथिली।

मैथिली भाषापर सबसँ पहिने ध्यान देबयबाला लोक भेलाह यूरोपीय विद्वान कोलब्रुक। एहि संबंधमे डॉ दिनेश कुमार झा अपन पोथी मैथिली साहित्यक आलोचनात्मक इतिहासमे लिखने छथि— "जे भाषा आइ मैथिली नामे जानल जाइत अछि तकर उल्लेख सर्वप्रथम यूरोपीय विद्वान कोलब्रुक द्वारा 1801 ई0मे भेल अछि। डा. ग्रियर्सनक अनुसार कोलब्रुक अपन संस्कृत तथा प्राकृत संबंधी अनुसंधानात्मक निबंधमे मैथिलीक बंगलाक संग संबंधपर विचार कयने छथि तथा ओहि क्रममे ईहो लिखने छथि जे मैथिल भाषाक प्रयोग साहित्यमे नहि होइत अछि। तँ एहि संबंधमे विशेष लिखब अनावश्यक अछि। एकर पश्चात सिरामपुरक मिशनरी लोकनि अपन सोसाइटीक 1816 ई0क 67म मेमोआयरमे अन्य आर्यभाषा सभक संग तुलना करैत मैथिलीक उल्लेख कयने छथि। मैथिलीक दोसर नाम 'तिरहुतिया' सेहो भेटैत अछि। एकर उल्लेख सन् 1771 ई0क बेलिगती कृत 'अल्फाबेटुम ब्राह्मनिकम'क अम्दुजक भूमिकामे भेल अछि। एहिमे कतोक भाषाफ संग तुरुतियन (Tourutians) अथवा 'तिरहूती'क उल्लेख सेहो भेटैत अछि। एकर अतिरिक्त फैलेन, हार्नले, केलॉग तथा ग्रियर्सन सदृश भाषाशास्त्रक विद्वान लोकनिक स्वरचित ग्रंथ सभमे सेहो समय-समयपर एहि नाम सभक उल्लेख भेल अछि किन्तु एकर प्राचीनतम उल्लेख 'आइने अकबरी'मे भेटैत अछि जतय लेखक एकरा एक टा पृथक भाषाक रूपमे स्वीकार कयने छथि। मिथिलामे मैथिली भाषाक हेतु सर्वप्रथम विद्यापति 'देसिल बयना' शब्दक प्रयोग कयलनि—

देसिल बयना सब जन मिट्ठा।

तज तइसन जम्पओ अवहट्टा।।

हिनक पश्चात 17 शताब्दी लोचन अपन रागतरंगिनीमे विद्यापति पदावलीक भाषाक हेतु 'मिथिलापभ्रंश' शब्दक प्रयोग कयने छथि—

दश्यामपि स्वदेशीयत्वात् प्रथमं मिथिलापभ्रंशभाषया ।

श्री विद्यापति कवि निबद्धास्ता मैथिली गीतगतयः प्रदर्शन्ते ।”<sup>1</sup>

मैथिली भाषामे प्राचीनतम उपलब्ध ग्रंथ थीक— कवि शेखराचार्य ज्योतिरीश्वर कृत 'वर्णरत्नाकर' । ई ग्रंथ गद्यमे लिखल अछि । एहिसँ अनुमान लगाओल जाइत अछि जे एहिसँ पूर्व ग्रंथ सभक रचना कयल जाइत होयत मुदा मिथिलाक भौगोलिक बनावट देखलासँ ज्ञात होइत अछि जे एहि ठाम नदीक अधिकता अछि आ तँ एहि क्षेत्रमे बाढ़िक प्रकोप अबैत रहैत अछि । आजुक विज्ञानक समयमे जखन प्रतिवर्ष मिथिलामे बाढ़िक प्रकोप देखबामे अबैत अछि तऽ ओहि समय केहन भयावह दृश्य होइत हेतैक तकर सहजहि अनुमान लगायब कठिनाह बुझना जाइत अछि । प्राकृतिक आपदाक समय लोक अपन जान-मालक सुरक्षामे रहैत अछि । ओहि समय अपन रचनाकँ सम्हारबाक होश ककरा रहैत छैक? तँ प्राचीन साहित्यक उपलब्धताक कोनो प्रश्ने नहि उटैत अछि ।

ज्योतिरीश्वरक रचनाक आधारपर कविकोकिल महाकवि विद्यापति अपन रचना कयने छलाह आ हिनक अनुकरण गोविन्ददास अपन कवितामे कयने छथि । विद्यापति पहिल मैथिल लोक छलाह जे कथा लिखने छथि मुदा भाषा संस्कृत अछि । 'पुरुष-परीक्षा' पोथीमे नीतिपरक अनेको कथा संग्रहित अछि । हुनक समयमे मिथिला संस्कृतक अध्ययन-अध्यापनक लेल प्रसिद्ध छल । एहि ठाम बंगाल, आसाम, उड़िसा आदि कतोको प्रदेशक लोक शिक्षा ग्रहण करबाक लेल अबैत छलाह आ विद्यापतिक गीत सभकँ सुनि कऽ, सीख कऽ, अपन घर घुरैत छलाह । मैथिली भाषा जकरा विद्यापति 'देसिल बयना' कहने छथि, एकरा प्रति लोकक सोच दोसर छल । एहि भाषामे साहित्यक रचना करब लोक नहि बुझैत छलाह । तँ मैथिली भाषामे कोनो ग्रंथ उपलब्ध नहि अछि ।

आधुनिक कालमे कवीश्वर चंदा झा पहिल लोक भेलाह जे मैथिली भाषाक माध्यमसँ कथा विधाकँ पाठकक सोझा अनलनि 'पुरुष-परीक्षा'क अनुवाद कऽ कऽ । हिनक अनुवाद-कार्य देखि कऽ तत्कालीन विद्वान लोकनि प्रभावित भेलाह आ नव बाटपर चलबाक लेल साकांक्ष भेलाह । एकर परिणाम भेल जे आओरो साहित्यकार लोकनि आनो-आन भाषा सभसँ अनुवाद कऽ कऽ मैथिलीक साहित्यक भंडारकँ भरय लगलाह । एहि क्रममे "म० म० मुरलीधर झाक मित्रलाभ हितोपदेश (1966-29)

महाभारतक अनुशासनपर्व (1906), बाबू क्षेमधारी सिंहक 'शकुन्तला (1918), डा० उमशमिश्रक 'नलोपाख्यान' (1919) ओ 'यक्ष-पाण्डवसंवाद, त्रिलोचन झाक 'उद्योगपर्व', गणनाथझाक 'आदि-पर्व'क अनुवाद प्रभृतिक चर्चा कयल जा सकैत अछि। एहि अनुवादक परंपरामे पश्चात जे कार्य भेल से अपेक्षाकृत अधिक सफल भेल। एहि वर्गमे भुवनजीक 'मेघदूत'क, जगदीशमिश्रक 'वाल्मीकीय रामायण'क, छेदीझाक 'कादम्बरी'क, जीवनझाक 'नैषध' प्रभृतिक चर्चा कयल जा सकैत अछि। संस्कृत-कथाक आधारहि पर मौलिक ओ भावानुवादक मध्य-मार्गीय कार्य सेहो भेल अछि। एहि वर्गमे लालदासक 'पतिव्रताचार', म० म० मुरलीधरझाक 'अर्जुन तपस्या', पं० त्रिलोचनझाक 'शकुन्तलोपाख्यान', रामबिहारीमिश्रक अनेक पौराणिक कथा, गंगाधरमिश्रक 'एक प्राचीन समयक राजा शशांक प्रकाश', कुलानंददासक 'नलदमयंती' आदिक चर्चा होएत मुदा एहि श्रेणीमे रमानंद ठाकुरक 'संक्षिप्तमहाभारतसार' (1920) ओ प्रो० तंत्रनाथझाक 'हितोपदेशसार'क विशेषरूपसँ उल्लेख कए सकैत छी। एहि प्रकारक अनुवाद दृष्टिँ 1967 ई०मे प्रकाशित पं० राजेश्वरझाक 'उर्वशी' ओ 'विद्याधरकथा'क सेहो विशेषरूपसँ उल्लेख कए सकैत छी; कारण, एहि अनुवादमे मैथिली गद्यक स्वभावक रक्षा भेल अछि तथा कथा कहबाक रीतिमे रोचकता आएल।"<sup>2</sup>

"कथाक आरंभिक विकासमे संस्कृतक अतिरिक्त अंग्रेजी ओ बंगलाक कथाक अनुवाद सेहो बड़ योगदान देलक। अंगरेजीसँ इसोपक नीतिकथा (दूइ गोट), शेक्सपियरक 'टेम्पेस्ट'क 'कमला', गोल्डस्मिथक 'बेकफिल्ड पादरी' ओ जानशनक 'राजकुमार रसेलस' आदिक अनुवाद कएल रमानंद ठाकुर, वैद्यनाथ चौधरी, डॉ० उमेश मिश्र, दीनानाथझा प्रभृति। तहिता बंगलासँ अनूदित भेल शिवनंदन चौधरी द्वारा 'कपालकुंडला' ओ 'मृण्मयी', काशीनाथझा द्वारा 'मायाशंकर', 'युगलांगुरीय' ओ राजपूतजीवन संध्या', जीवछमिश्र द्वारा विचित्र रहस्य, छेदी झा द्वारा 'महाराष्ट्र जीवन-प्रभात' ओ 'सीतावनवास', सुमन जी द्वारा 'दर्षपूर्ण', निष्कृति' ओ 'युगलांगुरीय', भुवनजी द्वारा 'विषवृक्ष', श्रीव्यास जी द्वारा 'बाभनकबेटी' आदि आदि। एमहर आबि अन्यान्य भारतीय भाषाक अतिरिक्त रूसी भाषाक उत्कृष्ट कथासभकेँ, विशेषतः टालस्टायक कथाक अनुवाद करबा दिस अधिक प्रवृत्ति देखि रहल छी। एहि क्षेत्रमे श्री गंगानाथझा, श्री हंसराज, प्रो० रमाकान्त मिश्र, विनयगोपालझा प्रभृतिक कार्य-उल्लेखनीय भेल अछि।"<sup>3</sup>

“द्वितीय उत्थान (1950–60)मे लब्धप्रतिष्ठ अग्रगण्य गल्पकारलोकनिमे श्री गोविन्द चौधरी (‘पांचजन्य, ‘रूपगर्विता’) व्रजकिशोरवर्मा, श्री गोविन्दझा, अमरजी (संग्रह–‘जलसमाधि’), डा. शैलेन्द्रमोहनझा, डा. बी.झा (‘लाटरी’, ‘पियास’), रामकृष्ण झा किसुन, प्रो० प्रबोधनारायणसिंह, प्रो० रमाकान्तझा, प्रो० धनेश्वरझा, भवनाथझा, राधाकृष्णझा ‘बहेड़’, प्रो० मायानंद मिश्र संग्रह (‘भांगक लोटा’, ‘आगि, मोम आ पाथर’ एवं ‘चन्द्रबिन्दु’), ललित (सं० ‘प्रतिनिधि’), राजकमल (सं० ‘ललकापाग’, ‘निरमोही हमर बालम’), सोमदेव, हंसराज (सं०– ‘सतंजा’ ओ ‘जे किने से’), प्रो० इन्द्रानंदसिंह (सं०– ‘खड़िकाक हिस्सक’), कृष्णगोविंदझा, गोविंदमाधवझा, कल्पनाशरण, जयानंद, डा. रामदेवझा (सं०– एक खीरा : तीन फाँक’, ‘मनुक संतान’, ‘धरतीमाता’), श्रीरमानंद रेणुक (सं०– ‘कचोट’, ‘त्रिकोण’ एवं ‘अन्तहीन आकाश’) प्रभृतिक नामोल्लेख कएल जा सकैत अछि।”<sup>4</sup>

स्वतंत्रताक बाद महिला लोकनिमे लेखनक प्रति जागरण आएल। ओहो लोकनि अपन अधिकार आ कर्तव्यसँ पूर्ण परिचित भेलीह। फलतः महिला कथा लेखिका लोकनि अपन अप्रतिम रचना प्रतिभासँ मैथिली कथा साहित्यमे योगदान देबए लगलीह।

मैथिली साहित्यमे महिला लेखिकाक संख्या आंगुर पर गनल अछि। लिली रे, चित्रलेखा देवी, गौरी मिश्र, नीरजा रेणु, पद्मश्री डॉ. उषाकिरण खान, नीता झा, सुशीला झा, वीणा ठाकुर, कमला चौधरी तथा इन्दिरा झा आदि महिला कथा लेखिका कथा विधापर अपन लेखनी चलौने छथि आ एहिमेसँ अधिकांश एखनो अपन–अपन कथासँ मैथिली साहित्यक श्रीवृद्धिमे लागल रहैत छथि।

डॉ० इन्दिरा झा मैथिली साहित्यक श्रीवृद्धिमे महत्वपूर्ण योगदान देलनि अछि। हिनक तीन गोट कथा–संग्रह प्रकाशित अछि जाहिमे पहिल अछि– कठ जिब नारि सामि बिनु जीव – प्रस्तुत ग्रंथ हिनक कथा–संग्रह अछि। एहि कथा–संग्रहमे “कर्तव्य बोध, समांगक देवता, परिजन, परिचित, चिट्ठी भायक नाम सँ, मायक मोह, मा.....छ, अपराजिता, मोनक बात, कचोट, आजुक भोर, निर्णय, एक पहरकेर नाटक, डायरीक ओ पृष्ठ, निर्दोष, अद्भूतानन्द, रिफ्यूजी, दोषी के ? आ स्टाफ रूम”<sup>5</sup> कथा संग्रहित अछि। ई पोथी स्वाति प्रकाशन, लंगरटोली, पटनासँ 2008 ई.मे प्रकाशित कराओल गेल अछि।

दोसर कथा–संग्रह अछि– अंतहीन आकाश – प्रस्तुत ग्रंथ अंतहीन आकाश कथा ग्रंथ अछि। एहि कथा–संग्रहमे “जानकीनाथ, मनी मनी ओ हनी, सुन्नरि चललीह पहु घर ना,, चरित्र प्रमाण–पत्र, कमला मौसी, गोल्डेन जुबली, सूपन भगत, गीत–जीत, अग्रिम जमानत , नोटबंदी, अनाम बेटीक स्मृति मे , अंतहीन आकाश, अथ उमा कथा..., व्यस्त छी..., ग्लोब अपार्टमेंट, महावीर, कैम्पस,

अपन-अपन भाग्य, सहोदरा, तेसर कनियाँ, पत्नी व्रत, फुद्दी लाल”<sup>6</sup> कथा संग्रहित अछि। ई पोथी स्वाति प्रकाशन, लंगरटोली, पटनासँ 2016 ई.मे प्रकाशित कराओल गेल अछि।

तेसर कथा-संग्रह अछि- नीलिमा- प्रस्तुत ग्रंथ कथा-संग्रह थिक। एहि कथा-संग्रहमे “कृष्णकली, पाँच जोड़ी आँखि, सेविका अब्दुल भाइ, मिथिलाक बेटी, मोक्ष, एक दिनक बात, माधव तोहें जनु जाह विदेश, इहो पुरुष अलवत्ते, कार्यालय संस्कृति, सीख, चुप-चाप, दोष ककर?, नीलिमा, भाग्योदय आ मैथिल प्रेम कथा”<sup>7</sup> संग्रहित अछि। ई पोथी स्वाति प्रकाशन, लंगरटोली, पटनासँ 2021 ई. मे प्रकाशित कराओल गेल अछि।

‘कठ जिव नारि सामि बिनु जीव’ शीर्षक कथामे सीमा नामक स्त्री पात्रक जीवनक संघर्षक वर्णन अछि। हुनक पति वरुणक अकाल मृत्युक पश्चात जीवनक रंग बदलि गेल छलनि। अपन पतिक अकस्मात् मृत्यु भऽ गेलासँ घर-गृहस्थीक सभ जिम्मेदारी हुनकेपर आबि गेलनि। अपन पैघ आघातकेँ सहि कऽ आत्मनिर्भर बनबाक प्रयास कयने छलीह आ नौकरी ज्वाइन कऽ लेलनि।

एहि कथामे पतिक मृत्यु बादक नारीक संघर्षकेँ देखाओल गेल अछि जाहिमे सामाजिक स्थितिकेँ तँ छोड़ि दिअ, अपन घर-परिवारक लोक सीमाक प्रत्येक गतिविधिपर नजरि रखैत छथि। सामाजिक कटाक्ष सुनि कऽ हुनक हृदयपर चोट पहुँचैत छनि मुदा ओ मान-अपमानकेँ समान बुझैत छथि। मानल जे स्वामी नारीक सुरक्षा कवच होइत छथि मुदा स्वामीक नहियो रहलापर ओ नारी अपन आत्मविश्वासक संग विषम परिस्थितिक सामना कऽ सकैत छथि।

एहि कथामे लोक सीमाक समस्या नहि बुझऽ चाहैत छथि। कतेक-कतेक कमेन्ट सुनि कऽ हृदय क्षत-विक्षत भऽ जाइत छनि। परिजनक लाँछना अपमान ओ उपेक्षाकेँ सहि लेने छथि।

‘कठ जिव नारि सामि बिनु जीव’ कथामे लेखिका नारीकेँ कमजोर नहि देखौने छथि। अपन पतिक मृत्युक पश्चात नारीकेँ समाजमे विभिन्न प्रकारक समस्याक सामना करय पड़ैत छैक मुदा विपरीत समयमे सीमाक धैर्य आ आशावादी दृष्टिकोण पाठकक लेल आदर्श ओ सहनशीतलाक अनुपम उदाहरण प्रस्तुत करैत अछि।

‘कठ जिव नारि सामि बिनु जीव’क दोसर कथा अछि – ‘कर्तव्य-बोध’। एहिमे जाहि नारी पात्रक वर्णन अछि हुनक नाम अछि – मधु। एकर कथा-वस्तु एहन अछि जे मधुक पति डॉक्टर रहथिन। हुनका लग समयक अभाव छनि। मधुकेँ एहन बुझाइत अछि जेना ओ एक टा शोभाक वस्तु बनि रहि गेल छथि। एहन नहि अछि जे हुनका कोनो चीजक लुड़ि नै छनि। परिधान डिजाइनक कोर्स

कयने छलीह। भरतनाट्यम सीखने छलीह मुदा हुनक पतिक एहि सभमे कोनो प्रोत्साहन नहि भेटलनि। हुनक पति अनिलकँ अपन पढ़ाइ आ कमाइ दू टाक अतिरिक्त कथूमे रूचि नहि रहनि।

एहिमे मधुकँ एहन नारी पात्रक रूपमे देखाओल गेल अछि जे अपन सभ इच्छाकँ अपना भीतर दबा कऽ अपन परिवारमे ओझरायल रहैत छथि। हुनका बड़ इच्छा होइत छनि जे अनिल हुनका लग बैसि कऽ अड़ोस-पड़ोसक गपशप करथु मुदा ई नहि भऽ पबैत अछि किएक तँ अनिल बेसी चुप्प रहैत छथि।

एहि कथामे एक जगह मधु पतिक पसिन्नसँ राजमा, पूड़ी, कस्टर्ड आ पनीरक तीमन बनौने छथि मुदा अनिल अपन कर्तव्यक आगू एतेक विवश छथि जे ओ रतिक भोजन छोड़ि क्लीनिक चलि जाइत छथि। वस्तुतः कथाक नाम 'कर्तव्य बोध' चरितार्थ भेल।

एहि कथा-संग्रहमे तेसर कथा अछि – 'समांगक देवता' जे गरीबीक बीच झुलैत पारिवारिक जीवनक चित्र प्रस्तुत करैत अछि। एहि कथामे जाहि नारी पात्रक चर्चा अछि हुनक नाम अछि – बेलाहीबाली। बेलाहीबाली अपन पति बुधना संग हवेलीमे बेगारी करैत अछि। एहिमे बेलाहीबाली जीवनक संघर्षकँ देखाओल गेल अछि। दुनू पति-पत्नी हवेलीमे मेहनत-मजदूरी कऽ अपन आ अपन दुनू नेनाक पालन-पोषण करैत छथि। दिन-राति मजदूरी कयलाक बादो हुनका उपासे रहय पड़ैत छनि।

एहि कथामे बेलाहीबालीकँ मन नहियो रहैत तखनो हुनका मालिक लोकनि लग जाय पड़ैत अछि। एहिमे नारी पात्रक जे चित्रण अछि, ओ बड़ मार्मिक अछि। हुनका आस रहैत छनि जे हुनक दिन घुरत अवश्य।

मिथिलामे लोक गरीबीसँ उबि कऽ परदेश पलायन करैत छथि मुदा ओतऽसँ रोगग्रस्त भऽ कऽ गाम अबैत छथि। बुधना एहि कथाक एक टा एहने पात्र अछि जे अपने भुखले रहियो कऽ गिरहतनी द्वारा देल गेल ठकुआ अपने नहि खाइत अछि। ओ अपन छोट बच्चाकँ खुयबाक लेल बेलाहीबालीकँ दऽ दैत अछि। बुधना भूखल रहितो मालिकक बेगारी करैत अछि। तहिना बेलाहीबाली सेहो गरीबीक प्रदर्शन नहि करैत अछि। ओ अपन पतिक लेल भगवान दीनानाथसँ काया-समांग मंगैत रोजी-रोटीक उपार्जन करत। लाख कष्ट सहितो ओकरा अपन पतिपर विश्वास छैक। गरीबीक बोझ तरमे दबायल अपन लाचारी सहबाक लेल विवश अछि।



डॉ० इन्दिरा झाक समस्त कथाक गहन अवलोकन कऽ हम एहि निष्कर्ष पर पहुँचैत छी जे समाजक संग सभ कथा सरोकार रखैत अछि। समाज अछि तँ समस्या रहतैक। युग परिवर्तन संग सामाजिक समस्या सेहो बढ़ल अछि। भूमंडलीकरण युगमे लोकक नैतिक पतन सेहो भऽ रहल अछि। नीक लोक अनुभवक अभावमे कोनो गलत संगतिमे पड़ि जीवन नष्ट कऽ रहबाक लेल विवश छथि। संतान सभ उच्च पद पर आसीन भऽ माय-बापक सेवा नहि कऽ पाबैत छथि। कामकाजी दंपतिक संतान नशा सेवी भऽ जाइत छथि। आधुनिक स्त्री सेहो शोषित होइत छथि परिवार द्वारा पति द्वारा। खाटसँ घाट धरि महिला असुरक्षित छथि। शिक्षिता रहथि अथवा अशिक्षित हुनक संघर्षपूर्ण जीवन रहैत अछि। डॉ० झा अपन कथामे नारीवादी स्वर नहि मुखरित कयने छथि अपितु स्त्री जीवनकँ निकटसँ देखि प्रेरित जीवन जगतसँ सजीव पात्रक चयन कऽ ओकर व्यथा कथा कहने छथि।

### संदर्भ ग्रंथक सूची:-

1. झा, डॉ. दिनेश कुमार : 2012 ; मैथिली साहित्यक आलोचनात्मक इतिहास; मैथिली अकादमी, पटना ; पृष्ठ सं.- 9,10
2. श्रीश, डॉ. दुर्गानाथ झा : 1991 ; मैथिली साहित्यक इतिहास ; भारती पुस्तक केन्द्र, टावर चौक, दरभंगा ; पृष्ठ सं०- 337
3. श्रीश, डॉ. दुर्गानाथ झा : 1991 ; मैथिली साहित्यक इतिहास ; भारती पुस्तक केन्द्र, टावर चौक, दरभंगा ; पृष्ठ सं०- 337, 338
4. उपरोक्त, पृष्ठ सं.- 381
5. झा, डॉ० इन्दिरा, 2008, कठ जिब नारि सामि बिनु जीव, स्वाति प्रकाशन, लंगरटोली, पटना; पृष्ठ संख्या - 0
6. झा, डॉ० इन्दिरा, 2016, अंतहीन आकाश, स्वाति प्रकाशन, लंगरटोली, पटना; पृष्ठ संख्या - 7
7. झा, डॉ० इन्दिरा, 2021, नीलिमा, स्वाति प्रकाशन, लंगरटोली, पटना; पृष्ठ संख्या - 8

## महाविद्यालयों में अध्ययनरत् कला वर्ग, विज्ञान वर्ग एवं व्यवसायिक शिक्षा वर्ग के विद्यार्थियों में धर्मनिरपेक्षता का तुलनात्मक अध्ययन राजीव सिंह

शोधकर्ता, एम0ए0, एम0एड0, नेट  
वीर बहादुर सिंह पूर्वान्वल विश्वविद्यालय, जौनपुर, उत्तर प्रदेश।  
डॉ0 प्रेम चन्द यादव  
शोध निर्देशक, एसोसिएट प्रोफेसर,  
बी0एड0 विभाग, श्री गाँधी पी0जी0 कालेज, मालटारी, आजमगढ़, उत्तर प्रदेश।

### Article Info

Volume 4 Issue 4

Page Number : 79-83

### Publication Issue :

July-August-2021

### Article History

Accepted : 15 July 2021

Published : 30 July 2021

**सारांश—** समस्या कथन में महाविद्यालयों में अध्ययनरत् कला वर्ग, विज्ञान वर्ग एवं व्यवसायिक शिक्षा वर्ग के विद्यार्थियों में धर्मनिरपेक्षता का तुलनात्मक अध्ययन किया गया है। प्रस्तुत अध्ययन में सर्वेक्षण विधि का चयन किया गया है। प्रस्तुत अध्ययन में जनसंख्या के रूप में आजमगढ़ मण्डल के महाविद्यालयों में अध्ययनरत् कला वर्ग, विज्ञान वर्ग एवं व्यवसायिक वर्ग के विद्यार्थियों को सम्मिलित किया गया है। प्रस्तुत अध्ययन में उद्देश्यानुसार आजमगढ़ मण्डल के 3 महाविद्यालयों का चयन किया जिनमें स्ववित्तपोषित, वित्तपोषित एवं अल्पसंख्यक महाविद्यालयों से है। प्रस्तुत अध्ययन में उद्देश्यानुसार आजमगढ़ मण्डल के 3 महाविद्यालयों का चयन किया जिनमें स्ववित्तपोषित, वित्तपोषित एवं अल्पसंख्यक महाविद्यालयों का चयन कर उसमें अध्ययनरत् 600 विद्यार्थियों (200 कला वर्ग, 200 विज्ञान वर्ग एवं 200 व्यवसायिक वर्ग) का चयन यादृच्छिक विधि से किया गया है। धर्मनिरपेक्षता के मापन हेतु अंशु मेहता एवं दुर्गानन्द सिंह द्वारा निर्मित 'धर्मनिरपेक्षता के प्रति अभिवृत्ति' मापनी का प्रयोग किया गया है। अध्ययन में प्रदत्तों के विश्लेषण हेतु एनोवा (प्रसरण) विधि एवं टी-अनुपात सांख्यिकी विधियों का प्रयोग किया गया है। अध्ययन के निष्कर्ष में— महाविद्यालयों में अध्ययनरत् कला वर्ग, विज्ञान वर्ग एवं व्यवसायिक शिक्षा वर्ग के विद्यार्थियों में धर्मनिरपेक्षता में भिन्नता है अर्थात् कला वर्ग एवं विज्ञान वर्ग तथा विज्ञान वर्ग एवं व्यवसायिक वर्ग के विद्यार्थियों के धर्मनिरपेक्षता में अन्तर है जबकि कला एवं व्यवसायिक वर्ग के विद्यार्थियों के धर्मनिरपेक्षता में समानता पायी गयी अर्थात् संकाय के आधार पर विद्यार्थियों पर धर्मनिरपेक्षता पर प्रभाव पाया गया।

**मुख्य शब्द—** उच्च शिक्षा, छात्र एवं छात्राएँ, कला, विज्ञान, व्यवसायिक वर्ग, धर्म निरपेक्षता, अभिवृत्ति, तुलना।

**प्रस्तावना—** वर्तमान में धर्मनिरपेक्षता व सहिष्णुता केवल राजनैतिक व सामाजिक स्तर पर ही नहीं वरन् यह विद्यालयों, महाविद्यालयों तथा विश्वविद्यालयों में भी दिखाई देने लगी है। वर्तमान सहिष्णुता व धर्मनिरपेक्षता का विद्यालयी उदाहरण विश्व स्तर पर पेरिस में देखने को मिला जहाँ एक 18 वर्षीय छात्र ने अपने शिक्षक

की हत्या कर दी थी। इस घटना ने विश्व में बहस को छेड़ दिया कि क्या कुछ धर्म वाले वाकई में सहिष्णु होते हैं।

किसी भी धर्म में हर व्यक्ति को स्वतंत्रता से सोचने और बोलने की आजादी है और किसी को यह अधिकार नहीं कि वह धर्म व सम्प्रदाय के आधार पर किसी कि स्वतंत्रता व सामाजिकता को सीमित करने का प्रयास करें। समाज में नकारात्मक सोच व हिंसा चरमोत्कर्ष पर पहुँच रही है। यह राजनैतिक व वैचारिक दिवालियेपन की मिसाल है। किसी भी धर्म को व्यक्ति को व समाज के सारी नकारात्मकता का त्याग कर अपनी समस्त ऊर्जा को बौद्धिक पुनर्जागरण में लगाने की जरूरत है। आज हम लोकतंत्र व वैज्ञानिक सोच के युग में जी रहे हैं जिसने दुनिया का चेहरा बदल कर रख दिया है। समाज में शांति रखना किसी भी राजनीतिक उद्देश्य से बड़ा काम है। विचारों में बदलाव लाने की आवश्यकता है तभी आने वाली पीढ़ियों के समक्ष सही उदाहरण स्थापित किए जा सकते हैं। प्रसिद्ध फ्रांसिसी दार्शनिक वाल्टेमर ने धर्मनिरपेक्षता व धार्मिक असहिष्णुता के मुद्दे पर कहा था कि इसके सही अर्थ को समझने के लिए किसी महान कला की आवश्यकता नहीं है केवल यह समझने की आवश्यकता है कि हम सब एक हैं और सबको बनाने वाला ईश्वर एक है।

वर्तमान भारतीय समाज में धर्मनिरपेक्षता के नाम पर राष्ट्र विरोधी राजनीति का प्रचलन जोरों पर है। राष्ट्रविरोधी तत्व धर्मनिरपेक्षता के नाम पर उत्पात मचाकर समाज में असंतुलन उत्पन्न करने का प्रयास कर रहे हैं। अक्सर चुनाव पूर्व सामाजिक उथल-पुथल व धार्मिक वैमनस्य फैलाने का प्रयास किया जाता है। इसका कारण सामाजिक व जातीय विभाजन है जो भारतीय समाज में गहरी पैठ बना चुका है जो राजनीति की रोटियाँ सेकने के लिए एक उचित तावा प्रदान करता है।

वर्तमान समय में व्यक्ति अत्यधिक लालची प्रवृत्ति का होता जा रहा है। वह पैसा बटोरने में व्यस्त है। उसमें चारित्रिक पतन हो रहा है। बहुत से व्यक्ति चोर, डकैत, चोर व्यापारी तथा यौनाचारी बन गये हैं, जिसमें धार्मिक मूल्यों में गिरावट आई है। व्यक्ति नैतिक तथा चारित्रिक रूप से धर्म विरुद्ध कार्य करने लगे हैं। स्वार्थ के लिए जाति-पाँति, ऊँच-नीच, हिन्दू-मुस्लिम, मन्दिर-मस्जिद आदि के झगड़े भी धार्मिक मूल्य की गिरावट का एक मुख्य कारण है। लोगों की धार्मिक आस्था विश्वास इन क्रियाकलापों से घटा है तथा इन मूल्य में गिरावट आई है। नैतिकता के विकास में धर्म अपना योगदान नहीं कर पा रहे हैं।

आधुनिक विद्यार्थी वर्ग संक्रमण काल से गुजर रहे हैं। एक ओर प्रतिस्पर्धा के युग में उसे अधिकाधिक उपाधियों के अर्जन हेतु सतत प्रयत्नशील रहना होता है तो वहीं दूसरी ओर उस पर प्रेम, सहयोग एवं सहानुभूति जैसे मानवीय संवेदनाओं से रहित परिवार एवं समाज की उच्चाकांक्षाओं का दबाव रहता है। जिसमें युवा वर्ग असुरक्षित भविष्य की सम्भावना से चिन्तित, तनावग्रस्त एवं दुविधाग्रस्त रहता है। ऐसे अशान्त मानसिक स्थिति वाले विद्यार्थी को स्तुति, भक्ति तथा साधना जैसे धार्मिक मूल्य असीम शान्ति एवं आत्म-सन्तोष प्रदान करते हैं।

आज की शिक्षा प्रवृत्ति भी कुछ हद तक मुख्य कारण हैं, धार्मिक मूल्यों की गिरावट के लिये। आज की शिक्षा नैतिकता व धार्मिकता विहीन दिखाई पड़ती है, जिसके कारण विद्यार्थियों में बढ़ती अनुशासनहीनता चरम सीमा पर है। विद्यार्थियों में गिरती हुई धार्मिक मूल्य में वृद्धि के लिए धर्म से सम्बन्धित शिक्षा की अत्यन्त आवश्यकता है जिसमें विभिन्न प्रकार के धर्मों की शिक्षा को सम्मिलित करना अत्यन्त आवश्यक है।  
**समस्या कथन— महाविद्यालयों में अध्ययनरत् कला वर्ग, विज्ञान वर्ग एवं व्यवसायिक शिक्षा वर्ग के विद्यार्थियों में धर्मनिरपेक्षता का तुलनात्मक अध्ययन।**

**अध्ययन का उद्देश्य—** अध्ययन में निम्नलिखित उद्देश्यों का अध्ययन किया गया है—

1. महाविद्यालयों में अध्ययनरत कला एवं विज्ञान वर्ग के विद्यार्थियों में सामाजिक चेतना का तुलनात्मक अध्ययन करना।
2. महाविद्यालयों में अध्ययनरत कला एवं व्यवसायिक वर्ग के विद्यार्थियों में सामाजिक चेतना का तुलनात्मक अध्ययन करना।
3. महाविद्यालयों में अध्ययनरत विज्ञान एवं व्यवसायिक वर्ग के विद्यार्थियों में सामाजिक चेतना का तुलनात्मक अध्ययन करना।

**परिकल्पनाएं—** प्रस्तुत अध्ययन में उद्देश्यों के आधार पर निम्नलिखित शून्य परिकल्पनाओं का परीक्षण किया गया है—

1. महाविद्यालयों में अध्ययनरत कला, विज्ञान एवं व्यवसायिक वर्ग के विद्यार्थियों में सामाजिक चेतना का तुलनात्मक अध्ययन करना।

**शोध-प्रविधि—** प्रस्तुत अध्ययन में सर्वेक्षण विधि का चयन किया गया है। प्रस्तुत अध्ययन में जनसंख्या के रूप में आजमगढ़ मण्डल के महाविद्यालयों में अध्ययनरत कला वर्ग, विज्ञान वर्ग एवं व्यवसायिक वर्ग के विद्यार्थियों को सम्मिलित किया गया है। प्रस्तुत अध्ययन में उद्देश्यानुसार आजमगढ़ मण्डल के 3 महाविद्यालयों का चयन किया जिनमें स्ववित्तपोषित, वित्तपोषित एवं अल्पसंख्यक महाविद्यालयों से है। प्रस्तुत अध्ययन में उद्देश्यानुसार आजमगढ़ मण्डल के 3 महाविद्यालयों का चयन किया जिनमें स्ववित्तपोषित, वित्तपोषित एवं अल्पसंख्यक महाविद्यालयों का चयन कर उसमें अध्ययनरत 600 विद्यार्थियों (200 कला वर्ग, 200 विज्ञान वर्ग एवं 200 व्यवसायिक वर्ग) का चयन यादृच्छिक विधि से किया गया है। धर्मनिरपेक्षता के मापन हेतु अंशु मेहता एवं दुर्गानन्द सिंह द्वारा निर्मित 'धर्मनिरपेक्षता के प्रति अभिवृत्ति' मापनी का प्रयोग किया गया है। अध्ययन में प्रदत्तों के विश्लेषण हेतु एनोवा (प्रसरण) विधि एवं टी-अनुपात सांख्यिकी विधियों का प्रयोग किया गया है।

**परिकल्पनाओं का विश्लेषण एवं व्याख्या—**

1. महाविद्यालयों में अध्ययनरत कला वर्ग, विज्ञान वर्ग एवं व्यवसायिक शिक्षा वर्ग के विद्यार्थियों में धर्मनिरपेक्षता का तुलनात्मक अध्ययन।

**H<sub>01</sub>** महाविद्यालयों में अध्ययनरत कला वर्ग, विज्ञान वर्ग एवं व्यवसायिक शिक्षा वर्ग के विद्यार्थियों में धर्मनिरपेक्षता में कोई सार्थक अन्तर नहीं है।

#### तालिका 1

महाविद्यालयों में अध्ययनरत कला वर्ग, विज्ञान वर्ग एवं व्यवसायिक शिक्षा वर्ग के विद्यार्थियों में धर्मनिरपेक्षता में अन्तर का एफ-मान

स्रोत	स्वतंत्रांश (df)	वर्ग योग (SS)	माध्य वर्ग योग (MS)	प्रसरण-मान (F-Value)
समूहों के मध्य	2	9914.54	4957.27	32.10*
समूहों के अन्दर	597	92192.95	154.43	
कुल	599	102107.49	5111.70	

\*0.05 स्तर पर सार्थक

महाविद्यालयों में अध्ययनरत् कला वर्ग, विज्ञान वर्ग एवं व्यवसायिक शिक्षा वर्ग के विद्यार्थियों में धर्मनिरपेक्षता के मध्य एफ—मान 32.10 जो .05 पर सार्थक है। अतः शू० परि० “महाविद्यालयों में अध्ययनरत् कला वर्ग, विज्ञान वर्ग एवं व्यवसायिक शिक्षा वर्ग के विद्यार्थियों में धर्मनिरपेक्षता में कोई सार्थक अंतर नहीं है”, .05 स्तर पर अस्वीकृत की जाती है। परिणामतः महाविद्यालयों में अध्ययनरत् कला वर्ग, विज्ञान वर्ग एवं व्यवसायिक शिक्षा वर्ग के विद्यार्थियों में धर्मनिरपेक्षता में भिन्नता है।

#### सारणी सं० 1.1

महाविद्यालयों में अध्ययनरत् कला वर्ग, विज्ञान वर्ग एवं व्यवसायिक शिक्षा वर्ग के विद्यार्थियों में धर्मनिरपेक्षता में अन्तर का टी—अनुपात

क्र. सं.	विद्यालय	छ	ड	SD	व	ज.अंसनम
1.	कला वर्ग	200	108 <sup>५</sup> 52	1 <sup>२</sup> 24	8 <sup>५</sup> 49	6 <sup>५</sup> 83'
	विज्ञान वर्ग	200	117 <sup>०</sup> 00			
2.	कला वर्ग	200	108 <sup>५</sup> 52	1 <sup>२</sup> 24	0 <sup>२</sup> 27	0 <sup>२</sup> 22
	व्यवसायिक वर्ग	200	108 <sup>२</sup> 25			
3.	विज्ञान वर्ग	200	117 <sup>०</sup> 00	1 <sup>२</sup> 24	8 <sup>५</sup> 76	7 <sup>०</sup> 05'
	व्यवसायिक वर्ग	200	108 <sup>२</sup> 25			

\*0.05 स्तर पर सार्थक

महाविद्यालयों में अध्ययनरत् कला वर्ग, विज्ञान वर्ग एवं व्यवसायिक शिक्षा वर्ग के विद्यार्थियों में धर्मनिरपेक्षता का मध्यमान क्रमशः 108.52, 117.00 एवं 108.25 है। कला वर्ग एवं विज्ञान वर्ग तथा विज्ञान वर्ग एवं व्यवसायिक वर्ग मध्य टी—अनुपात मान 0.05 स्तर पर दिये गये मान से अधिक है, जो सार्थक है। कला वर्ग एवं विज्ञान वर्ग तथा विज्ञान वर्ग एवं व्यवसायिक वर्ग के विद्यार्थियों के धर्मनिरपेक्षता में अन्तर है जबकि कला वर्ग एवं व्यवसायिक वर्ग के विद्यार्थियों के धर्मनिरपेक्षता के मध्य टी—अनुपात मान 0.05 स्तर पर दिये गये मान से कम है, जो असार्थक है। अतः परिणामतः कहा जा सकता है कि कला वर्ग एवं विज्ञान वर्ग तथा विज्ञान वर्ग एवं व्यवसायिक वर्ग के विद्यार्थियों के धर्मनिरपेक्षता में अन्तर है जबकि कला एवं व्यवसायिक वर्ग के विद्यार्थियों के धर्मनिरपेक्षता में समानता पायी गयी।

**निष्कर्ष**—अध्ययन में निम्नलिखित निष्कर्ष प्राप्त हुये—

- महाविद्यालयों में अध्ययनरत् कला वर्ग, विज्ञान वर्ग एवं व्यवसायिक शिक्षा वर्ग के विद्यार्थियों में धर्मनिरपेक्षता में भिन्नता है अर्थात् कला वर्ग एवं विज्ञान वर्ग तथा विज्ञान वर्ग एवं व्यवसायिक वर्ग के विद्यार्थियों के धर्मनिरपेक्षता में अन्तर है जबकि कला एवं व्यवसायिक वर्ग के विद्यार्थियों के धर्मनिरपेक्षता में समानता पायी गयी अर्थात् संकाय के आधार पर विद्यार्थियों पर धर्मनिरपेक्षता पर प्रभाव पाया गया।

### सुझाव—

- भारतीय समाज एक बहुसांस्कृतिक समाज है, जिस पर हम गर्व महसूस करते हैं व प्रत्येक संस्कृति के प्रति आदर की भावना रखते हैं लेकिन दूसरे सामाजिक समूहों व उनकी संस्कृति के बारे में विद्यार्थी तभी ज्ञान प्राप्त कर पाएँगे जब वह उनके हृदयस्पर्शी होंगी और यह तभी संभव हो पाएगा जब विद्यार्थी एक दूसरे की संस्कृति, धार्मिक विश्वासों, मानकों के बारे में पर्याप्त ज्ञान प्राप्त कर पाए।
- सभी विद्यार्थियों का एकत्रित करके प्रतिदिन प्रार्थना सभा का आयोजन किया जाना चाहिए। प्रातः सभा में प्रार्थना के साथ-साथ सुविचार, श्लोक, वक्तव्य, नवीन विचार भी सुनाए जाने चाहिए एवं विद्यार्थियों द्वारा उनकी व्याख्या भी की जानी चाहिए।

### सन्दर्भ ग्रन्थ सूची

1. कुमार, जितेन्द्र (2017). भारतीय लोकतांत्रिक प्रक्रिया में पंथनिरपेक्षता का अनुप्रयोग, इण्डियन जे. सोशल एण्ड पॉलिटिक्स, 04(02). पृ० 137-142
2. कुमारी, रीमा (2010). माध्यमिक स्तर के विद्यार्थियों की धर्मनिरपेक्षता तथा समाज के प्रति उनका दृष्टिकोण, वी०ब० सिंह पू०वि०वि० जौनपुर, अप्रकाशित शोध सं० 1323, पृ०सं० 126
3. जायसवाल, निशा (2019). धर्मनिरपेक्षता : भारतीय सन्दर्भ, इण्डियन जर्नल साइंस एण्ड पॉलिटिक्स, 06(01). पृ० 63-66
4. तिवारी, एन.पी (2018). सेकुलरिज्म : भारतीय संदर्भ, दार्शनिक त्रैमासिक (यू.जी.सी. से मान्यता प्राप्त शोध पत्रिका). वर्ष 64, अंक-2, अप्रैल-जून 2018, पृ० 1-7
5. म०एस०गोरा(1996). उद्धरत विपिन चन्द्र, (2005). आधुनिक भारत में साम्प्रदायिकता एवं समाज का एक अध्ययन द्वितीय संस्करण, नेशनल बुक डिपो नई दिल्ली, पृ० सं० 113-114
6. यादव, संजय (2013). उच्च शिक्षा में अध्ययनरत छात्र एवं छात्राओं की धर्मनिरपेक्षता एवं सामाजिक चेतना के प्रति अभिवृत्ति का तुलनात्मक अध्ययन, लघु शोध प्रबन्ध, छत्रपति शाहूजी महाराज विश्वविद्यालय, कानपुर।

## काशिकायाः पञ्चमाध्यायस्थ-शेषाद्विभाषा इति सूत्रस्य विशिष्टमध्ययनम्

गोविन्द सोरेन

शोधच्छात्र, व्याकरणविभागः, राष्ट्रियसंस्कृतविश्वविद्यालयः, तिरुपति:

### Article Info

Volume 4 Issue 4  
Page Number : 79-83

### Publication Issue :

July-August-2021

### Article History

Accepted : 15 July 2021  
Published : 30 July 2021

**सारांशः-** अष्टाध्यायाः वृत्तिग्रन्थेषु मूर्धन्यस्थानं भजते इयं काशिकावृत्तिः। 'काशिका' इति नामकरणस्य अन्वर्थसज्ञां प्रतिपादयति सृष्टिधरार्चायः। यथा 'काशयति प्रकाशयति सूत्रार्थमिति काशिका' इति। ग्रन्थकर्ता स्यवं ग्रन्थादौ प्रोयजनमित्थं प्रादशर्यत् - वृत्तौ भाष्ये तथा धातुनामपारायणादिषु। विप्रकीर्णस्य तन्त्रस्य क्रियते सारसंग्रहः।।।।। अष्टाध्यायाः सूत्राणां क्रमविना अर्थः स्पष्टता न जायते। काशिकावृत्तिः अष्टाध्यायाः प्रकरणानुसारी व्याख्यानग्रन्थः भवति। अतेव काशिकायाः ज्ञानं विना पाणिनिव्याकरणस्य मूलतत्त्व ज्ञानं सम्भवः न भवति। अष्टाध्यायीक्रमानुसारेणैव व्याकरणस्याध्ययनं अतिवसरल तथा अधिकः लाभदायक बुद्धिस्फुरणं च भवति। कौमुदीक्रम अध्ययनं निमित्तं काशिकायाः आवश्यकता भवति। अतः काशिकायाः पञ्चमाध्यायस्थ-शेषाद्विभाषा इति सूत्रस्य विशिष्टमध्ययनम् इति शीर्षकमाश्रित्य मया शोधलेखः विलिख्यते।

**विशेषशब्दाः** - शेषाद्विभाषा, शेषपदार्थः कः ? शेषगहणप्रयोजनं किम् ? शेषः किमपेक्षः ? इत्यादयः।

### 1. शेषाद्विभाषा। 5.4.154

उक्तादन्यः शेषः इति बहुव्रीहिसमासः, तस्मात् शेषादिति पञ्चम्येकवचनान्तपदम्। विभाषा इति प्रथमैकवचनान्तपदम्। सूत्रेऽस्मिन् समासान्ताः, बहुव्रीहौ, कप् इति चानुवर्तते।

बहुव्रीहौ समासे शेषात् प्रातिपदिकात् विकल्पेन समासान्तः कप्प्रत्ययो भवति। यथा - बह्व्यः खट्वा यस्मिन् सः बहुखट्वकः, बहुखट्वाकः, बहुखट्वो देशः। प्रथमरूपे तु 'आपोऽन्यतरस्याम्' इति सूत्रेण अंगविकल्पपक्षे ह्रस्वो भवति। द्वितीयरूपे अनेन सूत्रेण कप्प्रत्ययो विहितः। तृतीयरूपे तु 'गोस्त्रियोरुपसर्जनस्य' इत्यनेन सूत्रेण उपसर्जनसंज्ञको 'खट्वा' इति शब्दः ह्रस्वो भवति। अत्र विकल्पपक्षे प्राप्त कप्प्रत्ययो नास्ति। एवंप्रकारेण कप्प्रत्ययोः वैकल्पिकं रूपत्रयं निर्मायते।

'ऋक्पूरब्धुःपथामानक्षे' इति सूत्रेण सामान्यरूपेण प्रत्ययो विधीयते तर्हि कथं अनृक्कं साम, बह्वृक्कं सूक्तम् इत्यत्र कप्प्रत्ययो विधीयते ? एवं न वक्तव्यं यतो हि तेन सूत्रेण विशिष्टार्थे प्रत्ययः इष्टः। अनृक्कः माणवकार्थे तथा बह्वृक्कः चरणाख्यायामवगन्तव्यम्। एतद्धेतोः सामसूत्रार्थयोः बहुव्रीहेः समासान्तापेक्षशेषत्वं वर्तते, प्रत्यये न बाध्यते।

शेषादिति इति किमर्थम् ? यथा - प्रियपथः इत्यत्र 'ऋक्पूरब्धुःपथामानक्षे' इति सूत्रेण अप्रत्ययो विहितः, शेषस्तु नास्ति, अतः कप् न भवति।

## समीक्षा

“शेषाद्विभाषा” इति सूत्रव्याख्यायां न्यासः<sup>1</sup> पदमञ्जरीकारयोः<sup>2</sup> मते कीदृशः शेषः गृहितः इति विषये पक्षत्रयं सम्भवति। उभाभ्याम् पक्षत्रयमपि उपस्थाप्य द्वयोः • आपत्ति प्रदर्श्य समासान्तमात्रापेक्षस्य शेषस्य समर्थनं कृतमस्ति। यथोक्तम्— अत्र शेषः कवपेक्ष, बहुव्रीह्याधिकारापेक्षः समासान्तमात्रापेक्षी वा स्वीक्रियते। आद्ये पक्षे व्याघ्रपात् सुगन्धिः इत्यादावपि नित्यकप् विषय- वर्ज्यं सर्वत्र प्रसज्येत, द्वितीये द्विदशा इत्यादौ कप्-प्रसक्तिः स्यात्, अतः द्विदशा इत्यादौ कप् प्रसक्तिः स्यात्, अतः तृतीयं पक्षमाश्रित्य यस्मात् बहुव्रीहेः समासान्तो न भवति स शेषः इति विविच्य समासान्तापेक्ष शेषः स्वीकृतः। उभाभ्यामपि टीकाकृद्भ्याम् शेषग्रहणप्रयोजनमपि निरूपितम्।

हरदत्तेन विशेषतः यस्मात् बहुव्रीहेः समासान्तो न विहितः सः शेषः इति वचनं व्याचक्षाणेन इदं विचारितं यत् - यस्मात् बहुव्रीहेः इत्यत्र या पञ्चमी सा बहुव्रीहिमाश्रित्यइत्यर्थतया ल्यब्लोपेकर्मणयधिकरणेन इति वार्तिकेन विधीयमाना पञ्चमी तेन यत्र आदेशरूपोऽपि समासान्तः शेषो न भवति। तेन व्याघ्रपात् सुगन्धिः, कुण्डोष्नी इत्यादौ पाक्षिकोऽपि कप् न भवति। प्रत्यय प्रायत्वादवा समासान्तस्य यस्मादिति वृत्रौ उक्तम्।<sup>3</sup>

एतत्सूत्रभाष्ये भगवता पतञ्जलिना अधोलिखितविषयमालक्ष्य चर्चा कृता

(क) शेषपदार्थः कः ?

(ख) शेषग्रहणप्रयोजनं किम् ?

(ग) शेषः किमपेक्षः ?

आदौ “शेषादित्युच्यते कः शेषो नाम ? याभ्यः प्रकृतिभ्यो समासान्तो न विधीयते स शेषः<sup>4</sup>” इत्युक्त्वा शेषपदार्थविचार सम्प्रवर्तितः। तदनु “किमर्थं पुनः शेषग्रहणं क्रियते” इत्युपक्रम्य शेषग्रहणप्रयोजनं विचारितम्, समासान्तेषु बाध्यबाधक भावः, सावकाशनिरवकाशनिर्धारणमुखेन<sup>5</sup>, पूर्वापरकथनक्रमेण च समालोचितः। ततः परं “ किं पुनरिदं शेषग्रहणं कवपेक्षम्” इत्यतोऽन्तं यावच्छेषग्रहणस्यापेक्ष्यनिर्धारकविवेचनं दृश्यते। शेषपदार्थं विवेचनोऽपि किमपेक्षः शेष इत्येवाशयः प्रतिभाति अतः सर्वमाकल्य विचारद्वये एव सर्वं भाष्ये पर्यवसन्नमिति प्रतीयते। शेषग्रहणप्रयोजनविषयेऽयमाशयः ज्ञायते यदि शेषग्रहणं न क्रियेत तदा विभाषेत्येव सूत्रं स्यात्तदा याभ्यः प्रकृतिभ्यः समासान्तो विधीयते ताभ्योऽपि कप् प्राप्नोती त्यादावुक्तम्। पुनर्नै तदस्ति प्रयोजनमित्युक्त्वेदमुच्यते यत् प्रतिपदमुच्चार्य यैः पूर्वं समासान्ताः विहिता, ते समासान्ता अत्र बाधका भविष्यन्ति, किन्तु बाधकास्त एव विधयो भवन्ति, ये निवरकाशाः भवन्ति, अत्र तु समासान्ताः सावकाशाः। कुत्र सावकाशा इति जिज्ञासायांः भाष्यकृतोच्यते यदत्र कप् विभाषा विधीयते यदा कप् न तदा सोऽवकाश इति। कपः प्रसङ्गे उभयं प्राप्नोति तदा परत्वात् कप् प्राप्नोति, कव्मा भूदतः शेषग्रहणं कर्तव्यमिति भाष्यस्याशयः प्रतीयते। }

पुनरत्र किमपेक्ष शेष इति जिज्ञासायां पक्षत्रयं सम्भवति, त्रयमपि निर्दिश्य सर्वत्र दोषमुद्भाष्यन्ते समासान्तापेक्षं शेषग्रहणमित्येव सिद्धान्तितमिति गम्यते। यथोक्तं भाष्यकृता- “यस्माद्बहुव्रीहेः कव्व विहित इति, आहोस्वित्समासान्तापेक्षम् यस्माद् बहुव्रीहे

<sup>1</sup> यद्यपि “वदि अभिवादनस्तुत्योः” इत्यभिवादानेऽपि वदिः पठ्यन्ते, तथापि व्याख्यानात्स्तुत्यर्थस्यैव ग्रहणमिति दर्शयति। तेन वन्दित भ्रातृक इत्यत्र कव्वभवत्येव। (पदम् 5.4.157)

<sup>2</sup> तस्माच्छेषग्रहणात् समासान्तापेक्षः शेषो विज्ञायते। (5.4.157)

<sup>3</sup> पदमञ्जरी 5.4.154

<sup>4</sup> म. भा. - 5.4.154

<sup>5</sup> म. भा. - 5.4.154



समासान्तो न विहित इति ?” अन्ते चान्योऽपि पक्षः उच्यते अनन्तरो यो बहुव्रीह्याधिकारः सोऽपेक्ष्यते, अनन्तरे बहुव्रीह्याधिकारे यस्माद् बहुव्रीहेः समासान्तो न विहित इति<sup>6</sup>।

यदि अत्र प्रथमपक्षमादाय कबपेक्षः शेषः स्वीक्रियते तदा अनृचः बह्वचः इत्यत्रापि कप् प्राप्नोति, यतोऽत्र ऋगन्तात्कब्न विहितोऽत्र शेषत्वात्पक्षे परत्वात्कप् प्रसज्यते। यद्वि द्वितीयं पक्षं शेषं मत्वा विचार क्रियते तदा अनुक्कं साम बहक्क सूक्तमिति न सिद्धयति, यतः अत्र 'ऋक्पूरब्धूपथामानक्षे' इत्यनेन सामान्यतया अप्रत्यय विधानमसृयेव, पुनरत्र कप् न प्राप्नोतीति प्रश्नः समुदेति। यदि पुनः कबपेक्षः शेषः स्वीक्रियेत तदा अनृचो बह्वच इत्यत्र दोष प्रदत्तः किन्तु तत्र तु “विशेष एतद् वक्तव्यम्” अर्थविशेषे प्रत्यय इष्ट इति मत्वा माणवके चरणाख्यायाञ्चेति विशेषे इष्टसिद्धि कर्तुं शक्यते। किन्तु यदि विशेष एतद् वक्तव्यमित्युच्येत तदा 'ऊधसोऽनङ्' इति सूत्रेऽपि 'ऊधसोऽनङि स्त्रीग्रहणं कर्तव्यम्' इति वार्तिकं पठितं येन महोधाः पर्जन्यः, घटोधो धैनुकम् इत्यत्र अनङ् न भवति। अतः कुण्डोप्नी इत्यत्र कपः प्रसङ्गो भवत्येव।

अनन्तरं भाष्यकृतेदं विचारितं यन्मास्तु कबपेक्षः शेषो न वा समासान्तापेक्षः, अपितु अनन्तरे बहुव्रीह्याधिकारे यस्माद् बहुव्रीहेः समासान्तो न विहितः स शेष इति मन्यतामिति पक्षे - अनृचः बह्वचः इत्यत्र बहुव्रीह्याधिकारात्प्रागकार विधानच्छेषत्वात् पक्षे कप् प्रसज्यते इति दोषः<sup>7</sup>।

एवं त्रिष्वपि पक्षेषु दोषं प्रदर्शयन्ते सिद्धान्ततया समासान्तापेक्षः शेष इति निश्चितम्। अत्र कैयटो युक्तं भाष्यं व्याचक्षण आह- कः शेष इति प्रश्ने क आधार इति मनसि निधाय प्रदीपकार तदुपयुक्ततां साधयति यदत्र शेषपदेनानेकस्य पक्षस्य ग्रहणं सम्भवतीति अन्यतराश्रयणस्य निर्णयार्थमिदं वचनं प्रवर्तत इति तदाशयः<sup>8</sup>। यस्तु सिद्धान्तं न वेत्ति स सामान्यरूपेण शेषं निर्धारयति यत् याभ्यः प्रकृतिभ्यः समासान्तो न विधीयते स शेष इति। तदनु शेषग्रहण प्रयोजनविवेचनभाष्यमादाय प्रदीपकार एवं व्याचष्टे यत् अत्रापि प्रश्नस्य बीजमिदं यदत्र सामान्येन कप् विधीयतां तस्य विशेषे समासान्ता बाधका भविष्यति अतः शेषग्रहणस्य किं प्रयोजनम् ? भाष्यकारेण यदिदं समाधानं प्रस्तुतं यत् “कपः प्रसङ्गे उभयं प्राप्नोति, परत्वात्कप् प्राप्नोति, तस्माच्छेषग्रहणं कर्तव्यम्” तत्र उपदशा उपविंशा इत्यादिषु नित्यं उजादय इष्यन्ते इति विशिष्टं निर्दिशति कैयटः<sup>9</sup>, यद्यपि नागेशेनेदं चिन्त्यमित्युक्त्वा प्रत्याख्यातम्<sup>10</sup>।

शेषग्रहणे पक्षद्वयोपपादकभाष्यमादाय कैयट एवं विवृणुते यत् प्रश्नस्येदं बीजं यत् यत्सामान्येनेदमुक्तं यत् याभ्यः प्रकृतिभ्यः समासान्तो न विधीयते स शेषस्तत्र विशेषं ज्ञापयितुं प्रश्न उपस्थाप्यते। शेषग्रहणस्थानर्थकत्वं सिद्धान्ततया मनसि निधाय यद्यपीत्यादिना व्याख्यानमारभते कैयटः। यद्यपि कबपेक्ष शेष इति स्वीकारे तु शेषग्रहणमनर्थकमेव यतस्तद्विनापि अशेषान्नित्यं कब्बिधीयते अतस्तद्विधानसामर्थ्यात् विभाषितकपः प्रसङ्ग एव नास्तीति कृत्वा शेषादेव कपो विकल्पेन विज्ञायते, तथापि विचारायात्र कबपेक्षः शेष इति पक्षो विविच्यते।

<sup>6</sup> म. भा. - 5.4.154

<sup>7</sup> म. भा. प्रदीपः 5.4.154

<sup>8</sup> म. भा. प्रदीपः 5.4.154

<sup>9</sup> म. भा. प्रदीपः 5.4.154

<sup>10</sup> म. भा. नागेशः 5.4.154

प्रथमपक्षे दोषमुद्भावचन् भाष्यकारो यदाह- "यदि विज्ञायतेकबपेक्षम्, अनृचः बहुचः इत्यत्रापि प्राप्नोति"<sup>11</sup> तत्र 'अनृचः' इत्यत्र कथं परत्वात्कपः प्रसङ्ग दर्शयति कैयटः- ऋगन्तात्कप् न विहितः अतो हेतोः शेषात्पक्षे परत्वाद्त्रापि कप् प्रसज्यते, यस्मिन् पक्षे कप् न भविष्यति तत्पक्षे अकारोऽवकाशः, समासान्तरं च सावकाशमेव<sup>12</sup>। प्रथमपक्षे दोषान्तोपपादकभाष्यविवेचनप्रसङ्गे "विशेषे एतद्वक्तव्यम् - अनृचो माणवेबहवृचश्चरणाख्यायाम्"<sup>13</sup> इति भाष्ये विशेष विषयादेव अत्र कप् न भविष्यति इति भाष्यं व्याचष्टे कैयटः यद्येवं विशेषत्वादेवं ऊधसोऽनङ्' इत्यत्रापि स्त्रीग्रहणं चोदितं तत्रापि तस्मिन् क्रियमाणेऽपि प्राप्नोत्येव। अत्र कैयटः अभयथा दोषं दर्शयति - स्त्रीग्रहणे अक्रियमाणे दोषः क्रियमाणेऽपि दोषः<sup>14</sup>। तद्यथा- अक्रियमाणे स्त्रीग्रहणे 'कुण्डोघ्नी' इत्यत्र परत्वात्कप् प्राप्नोति, यदि क्रियते तदापि तस्य नपुंसकनिवृत्त्यर्थत्वात् पक्षे परत्वात्तस्य प्रसङ्गः अस्त्येव। वस्तुतः कैयटमते भाष्ये उक्तवचनमुदाहरणमात्रम्, एतदतिरिच्यात्रापि दोषःतद्यथा- उपदशादिषु पक्षे कप्प्रसङ्गः<sup>15</sup> इति भावः। नागेशेन पुनरस्य प्रत्याख्यानं 'दोषश्चिनृचः' इत्याद्युक्त्वा कृतम्। - -

अत्र शेषग्रहणस्य अपेक्षानिर्धारकभाष्यव्याख्याने कैयटेनेदं निर्णीतं यत्समासान्तापेक्षमेव शेषत्वमाश्रयीयमिति। अत्र कैयटेन भाष्यं चिन्त्यमित्युक्त्वा भाष्यवचनस्य चिन्तनीयतोक्ता किन्तु नागेशेन स्वोद्योते "वस्तुतः" इत्यादिनोपक्रम्य भाष्याशयः प्रकाशितः। तद्यथा - नैव कबपेक्षमिति। शेषग्रहणानर्थक्यप्रसङ्गात्, यस्माद्धि नित्यः कविहितस्तस्माद्धिभाषा न प्राप्नोति, विरोधात् इति पूर्वोक्तन्यायात् समासान्तापेक्षमपि न भवति, अनृक्कं वहक्कमित्यत्र को प्रसङ्गात्। अनन्तरे बहुव्रीह्याधिकार इति। एवं च "ऊधसोऽनङ्" इत्यनन्तरे बहुव्रीह्याधिकारे अनडो विधानात् कुण्डोघ्नीत्यादौ स्त्रियां कब भवति। कथमनृच इति' बहुव्रीह्याधिकारात्प्रागकारविधाना छेपत्वात्पक्षे कप्प्रसङ्गः। वक्तव्यमेवैतदिति। यद्येवं समासान्तापेक्षेऽपि शेषत्वेऽनृच बहुचयोर्विशेष वचनादन्यत्रानृक्क वहक्कयोः पक्षे कपः सिद्धत्वात् कस्यचिद्योषस्याप्रसङ्गात्किमर्थमनन्तरबहुव्रीह्याधिकारापेक्षः शेषः आश्रियते। बहुव्रीह्याधिकाराच्च तत्पुरुषादिभ्य कपोऽप्रसङ्गः। किं चोपदशा इत्यादौ पक्षे कप्प्राप्नोति, अनन्तरे बहुव्रीह्याधिकारे डचोविधानात्। तथा प्रियपथः, प्रियधुर इत्यत्रापि प्राप्नोति, तस्मात् समासान्तापेक्षमेव शेषत्वमाश्रयीयमिति चिन्त्यमेतद्भाष्यम्<sup>16</sup>।

अत्रत्यं प्रदीपं नागेशः एवं व्याख्याति येन पक्षत्रयमपि सुस्पष्टं प्रतीयते किं कबपेक्षः, समासान्तापेक्षः, उतः अनन्तर बहुव्रीह्याधिकारापेक्षः इत्यर्थः। कैयटस्य सामान्येन इति पदस्यार्थकथयन् नागेशः उट्टङ्कयति समासान्तापेक्षत्वेन इति। किमर्थं पुनः शेषग्रहणं क्रियते इति प्रश्न औचित्ये कैयटेन यत् प्रस्तावना प्रस्तुता तत्र नागेशः कैयटाशयं स्पष्टयति यत्-शेषपदार्थं प्रदर्शनं द्वारा एव शेषग्रहणस्य फलमपि उक्तं प्रायः वर्तते। पुनः शेषग्रहणविषये किमर्थमिति प्रश्नः नोपपद्यते। अतः एव प्रदीपकारः सामान्येन विभाषा कब् विधीयताम् इत्यादिना प्रश्नस्योपपत्तिं साधितवान्, कैयटेन उपदशाः उपविंशाः इत्यादिषु नित्यं उजादयः इष्यन्ते इति यदुक्तं तद्विषये नागेशेन इदं चिन्त्यम् इत्युक्त्वा सहेतुक्रमं

11. म.भा. 5.4.154

12. म.भा. प्रदीपः 5.4.154

13. म.भा. 5.4.154

14. म.भा. प्रदीपः 5.4.154

15. म.भा. प्रदीपः 5.4.154

16. म.भा. प्रदीपः - 5.4.154

प्रत्याख्यातम्<sup>17</sup>। तद्यथा इदं चिन्त्यम् अस्याः बहुव्रीहेः शेषाधिकारस्थत्वाभावात्<sup>18</sup>। नागेशस्यायमभिप्रायः यत् उपदशाः इत्यादौ यः बहुव्रीहिः सः शेषाधिकारस्थः नास्ति। इदं बहुव्रीहिप्रकरणभाष्ये स्पष्टमुक्तं विद्यते। अतः स्वक्षः इत्यादौ नित्यं षच् इष्यते इति वक्तुम् उचितम्। भाष्ये यत् समासान्तापेक्षमनृक्कं साम वह्क्क सुक्तम् इत्येन सिद्धयति इति यदुक्तं तत्र नागेश प्रियपथिकादेरपि उपलक्षणमिति मनुते<sup>19</sup>। विशेष एतत् इति प्रतीकमादाय कैयटेन विशेषविषयात् वचनात् अत्र कप् न भविष्यति इति यदुक्तं, तत्र सङ्गतिं ब्रवीति नागेशः यत्, विशेष वचन सत्वेऽपि पक्षे कप् कुतो न भवति इति समाधानाय एव कैयटवचन प्रवर्तते तत एव इति अर्थात् - विनिगमनायाः अभावेन अनृचः माणवे एव माणवे अनृचः एव इति उभयविधनियमस्य आश्रयणमत्र भवति। एवं विशेषेण कपो वाधे ऊधसोऽनडि अपि दोषः इति यद्युच्येत स्त्रीग्रहणेन पुनर्विधानार्थेन कपो वाधः इत्येवप्रकारेण यदि कश्चित् भ्राम्येत तदर्थमेव भाष्ये इदमुच्यते यत्-स्त्रीग्रहणं चोदितं, तस्मिन् क्रियमाणेऽपि प्राप्नोति, अत्र भाष्ये यत् अपिग्रहणं कृतम् तस्य अनुक्तसमुच्चयार्थकत्वात् क्रियमाणेऽपि अक्रियमाणेऽपि इति उभयथा अर्थलाभः।

कैयटेन समासान्तापेक्षमेव शेषत्वमाश्रयणीयमिति उक्त्वा शेषस्वरूपं सिद्धान्तितम्। भाष्यं च चिन्त्यमिति लिखितम् तत्र नागेशेन भाष्याशयः एवं प्रकाशितः, अवसाने च मम तु अनुक्त समासान्त बहुव्रीहित्वाभावान्न दोषः इति विलिख्य स्वकीयं मतं प्रकाशय सुधियो विचारयन्तु इति विलिख्य च विचारार्थम् अन्येऽपि विद्वांसः समाहृताः<sup>20</sup>, अत्रेदं नागेशीयं वचनम् - वस्तुतस्तु पूर्वोक्त पक्षोपमर्देनैवास्य भाष्यस्य प्रवृत्तेरनन्तरबहुव्रीह्यपेक्षया शेषग्रहणमेवोचितम्। प्रियः पथा यस्य इत्यर्थेऽपि प्रियपथिक इत्यादेः पक्षे सिद्धिरेव च प्रयोजनम् भाष्यादिष्टत्वस्यैव लाभात्। "समासान्ताः " इति सूत्रस्थ "उच्चधुरः इति प्रयोगस्तु कवभावपक्षे वोध्यः। न च समास सामान्यापेक्षनापेक्षत्वेन समन्वयात्। समासामान्यापेक्षत्वेनान्तरङ्गत्वस्य भाष्ये क्वाप्यनाश्रयणाच्च"। न च "बहुव्रीहौ सक्थ्यक्ष्णोः " - इत्यतः पूर्वमेव तदर्थकशेषग्रहणं व्यर्थमितिवाच्यम्, "विभाषा श्यावा" - इत्यादिविषये पक्षे कबापत्तेः। मम तु अनुक्तसमासान्त बहुव्रीहित्वाभावान्न दोष इति सुधियो विचारयन्तु<sup>21</sup>।

शेषाद्विभाषा इत्यत्र विवरणकारः कैयट्म उपस्थापयन् लिखति यत्लक्षणप्रतिपदोक्तयोः प्रतिपदोक्तस्यैव ग्रहणम् इति परिभाषया प्रतिपदविधेरेव वलीयस्त्वं वोध्यते<sup>22</sup>। अतः इजादि समासान्तः परमपि कपं वाधयिष्यते, अतएव उच्यते यत् उपदशाः, उपविंशाः इत्यादिषु नित्यं डजादयः इष्यन्ते इति। विवरणकारः एतावदेव उक्त्वा मौनमवलम्बते।

उद्घोतनकारः कैयटाशयमेव विवृणोति यत् - अनेकस्य उपयुक्तत्वात् इति कैयटवचने कुत्र अनेकमुपयुज्यते इति स्पष्टयन् निर्दिशति कविधौ इतर समासान्ताविधौ च इति। सामान्येनाह इति वाक्यघटकं सामान्येनपदस्य कोऽर्थः ? इत्यत्र उपयुक्तप्रकृतिमात्रापेक्षया सामान्येन इति तात्पर्यम्। सामान्यशब्दस्यार्थः एव कैयटेन एवं प्रस्तुतः याभ्यः प्रकृतिभ्यः समासान्तो न विधीयते सः शेषः इति। डजादीनां पाक्षिकत्वमेवास्तु सर्वत्र च पक्षे कप् भवतु इत्यत्र इष्टिवचनं प्रस्तौति कैयटः उपदशाः, उपविंशाः इत्यादिषु नित्यं डजादयः इष्यन्ते। अस्य तात्पर्यं समुन्नयता अन्नंभट्टेन एवमुच्यते यत् बहुव्रीहौ संख्येये

<sup>17</sup> म.भा. नागेशः 5.4.154

<sup>18</sup> म.भा. नागेशः 5.4.154

<sup>19</sup> म.भा. नागेशः 5.4.154

<sup>20</sup> म.भा. नागेशः- 5.4.154

<sup>21</sup> म.भा. नागेशः- 5.4.154

<sup>22</sup> म.भा. विवरणकारः 5.4.154

डजवहुगणात्, बहुव्रीहौ सव्यक्ष्णोः स्वाङ्गत् षच्” इत्यादयो नित्या एवेति तेषां पाक्षिकत्वं नेष्यत इति शेषग्रहणं कर्तव्यमित्यर्थः<sup>23</sup>।

कवपेक्षं शेषत्वमिति पक्षे तु शेषग्रहणमनर्थकं भवति। तथापि विचारमात्रं क्रियते इति कैयटवचनस्य आशयं बोधयति अन्नंभट्टः – उरः प्रभृतिभ्यः कप् 'इति भविष्यतीति शेषग्रहणं व्यर्थमित्यर्थः<sup>24</sup>', संभावनामात्रेणाप्यन्यस्य दोषाभिधानमित्यर्थः<sup>25</sup>। यदि कवपेक्षया शेषत्वं स्वीक्रियते तर्हि ऋक्पूरब्धूपथामानक्षे” इति सूत्रेण विधीयमानस्य नित्यम् अप्रत्ययस्य पाक्षिकत्वं प्रसज्यते<sup>26</sup>। अतः उच्यते-ऋगन्तात् कप् न विहितः इति शेषत्वात् पक्षे परत्वात् कप् प्रसङ्गः इति। अकारस्य अवकाशः समासान्तरञ्च इत्यत्र कीदृशः अन्वयः तत्र उच्यते- समासान्तरं च अवकाशः इति अन्वयः अर्धर्चः पुंसि च इत्यादि तत्पुरुषः एव अत्रावकाशः इति तात्पर्यम्' अनेन कपः अभावसिद्धिः कथं भवतीति जिज्ञासायामुच्यते "विशेषनियमात् वचनात् अत्र कप् न भविष्यतीति" तस्मिन्क्रियमाणेऽपि प्राप्नोति इत्यत्र अपिना क्रियमाणेऽक्रियमाणे इति उभयथा लभ्यते। तस्य पुंनपुंसकनिवृत्त्यर्थत्वात् अस्येदं तात्पर्यं यत्- कप् विवर्तकत्वं नास्ति। विशेषविषयत्ववचनात् अनृचः इत्यादौ यथा कप् न भवति। तथैव अत्रापि कप् न भविष्यति तत्रोच्यते एतत् उदाहरणमात्रम्, मुख्यदोषस्तु उपदशादिषु पक्षे कप् प्रसज्यते। ततः कविधानाभावेन कवपेक्षयाशेषत्वात् यदि कवपेक्षत्वपक्षः स्वीक्रियते तदा प्रागुक्त शेषग्रहणस्य आनर्थक्यं भवति अतः उच्यते – तस्मादेव हेतोः इति। आनर्थक्ये कोऽयं हेतुं इति विचारे उच्यते यत् – यस्माद्धि नित्यः कब्बिहितः तस्मात् विभाषान प्राप्नोति विरोधादिति पूर्वोक्तन्यायात् इति। यदि समासान्तापेक्षत्वं स्वीक्रियते तदपि उक्तदोष न भवति अत उच्यते अनृकं बहुकं इत्यत्रापि कप् न स्यात्' अनन्तरोक्त दोष परिहारे उच्यते-ऊधसोऽनङ् "इत्यनन्तरे बहुव्रीह्याधिकारे अनङो विधानात् कुण्डोष्नी इत्यादौ स्त्रियाम् कप् न भवति। समासान्तापेक्षत्वपक्षेऽपि प्रसक्तं दोषं उद्धरन् कैयटः यद्येवम् इत्यादि उपक्रमते। यदि बहुव्रीहिमात्रापेक्षत्वं स्वीक्रियते तदातत्पुरुषस्यानुवृत्तिरेव। अतः आनन्तर्यं विशेषणं व्यर्थः भवति। अतः तत्पुरुषादिभ्यः कप् न स्यात् आनन्तर्यविशेषणे अनिष्टमपि प्राप्नोति। अत्र उच्यते उपदशाः इत्यादौ पक्षे कप् प्राप्नोति। ततः अतिरिच्यापि कप्प्रसक्ति कथयन् सलिखति यत् अचोऽप्यनन्तरे बहुव्रीह्याधिकारे अभिधानात् अनन्तरबहुव्रीह्यापेक्षत्वे दोषो विद्यते एव। अतः समासान्तापेक्षमेव शेषत्वमाश्रयणीयम्<sup>27</sup>।

नारायणीय टीकाकारः शेखरकारवत् अनेकस्य इति प्रतीकमादाय पक्षत्रयं विलिखति। पक्षत्रयस्य सद्भावादेव सन्देहात् प्रश्नः<sup>28</sup>। उत्तरवादिनः आशयम् स्पष्टयति नारायणीयकारः यत्-इतरः सामान्येनाहः यः विशेषो न प्रदर्शितः, उत्तरत्र प्रदर्शयिष्यति। कब्बिधान सामर्थ्यात् इत्येतस्य तात्पर्यं लिखति नारायणीय नित्यं विधेः आनर्थक्यं प्रसज्येत अतो हेतो शेषग्रहणं विनापि शेषादेव कपो विकल्पः सेत्स्यति विचारमात्रं क्रियते इत्यस्य तात्पर्यं विलिखन् आह यत्- अस्य पक्षस्य सम्भवमात्रापेक्षा उपक्षेपः क्रियते। यतोहि पक्षाभासोऽपि निराकरणीयो भवति ऋगन्ताद् कपि सति "ऋक् पूरब्धूपथामानक्षे" इति अकारवचनम् अनवकाशं स्यात् अतः उच्यते कवभावपक्षेऽपि अकारस्य अनवकाशः। बहुव्रीहेः कप् विहितः। अतः तत्पुरुषादेः अकारस्यावकाशः स्यात् विशेष्ये एतत्वचनेन प्रकृतेः किमायातम् इत्यत्र उच्यते, अत्र कप् न, क्रियमाणेऽपि इत्यत्र

<sup>23</sup> म.भा. उद्योतनकारः 5.4.154

<sup>24</sup> म.भा. उद्योतनकारः 5.4.154

<sup>25</sup> म.भा. उद्योतनकारः 5.4.154

<sup>26</sup> म.भा. उद्योतनकारः 5.4.154

<sup>27</sup> म.भा. अन्नंभट्टः- 5.4.154

<sup>28</sup> म.भा. नारायणीयम् - 5.4.154

अपिशब्दलभ्यमर्थमुपरस्थापयति यत् क्रियमाणे यथाकप्प्राप्तिः तथा अस्मिन् पक्षे क्रियमाणेऽपि इति<sup>29</sup>। पुंनपुंसकनिवृत्त्यर्थत्वात् इतिवचनस्याशयं सोदाहरणं लिखति-नारायणीयकारः “महोधाः पर्जन्यः, कुण्डोधो धैनुकम् इत्यत्र पुंनपुंसकयोः अननिवृत्तिः स्त्रीग्रहणस्य प्रयोजनम्। कुण्डोधो इत्यादौ तु कवपेक्षशेषत्वपक्षे कप्स्यादेव इत्यर्थः, उपदशादिषु डजादीनां कवपेक्षया शेषत्वात् कप्विकल्प प्रसङ्गः। तथासति शेषग्रहणस्यानर्थकं भवति<sup>30</sup>। तदेव यस्माद्धि इति वचनेन उपपादयति। वस्तुतः समासान्तापेक्षे एव शेषत्वे सर्वेष्टसिद्धिः भवतीति उपपाद्य - अनन्तरबहुव्रीह्याधिकारापेक्षत्वे दोष प्रसङ्गं दर्शयति किञ्च इत्यादिना एव कैयटसम्मतं पक्षमेव नारायणीकारोऽपि समर्थयति इति प्रतिभाति। गन्धस्येदुत्पत्तिसुसुरभिभ्यः - अनेन सूत्रेण उत् पूतिसु - सुरभि - इत्येतेभ्यः परस्य गन्धशब्दस्येकारादेशः भवति समासान्तः बहुव्रीहि समासे। इत् इत्यत्र तकारोच्चारणार्थः वर्तते, उद्गतो गन्धो अस्य उद्गन्धिः इत्यत्र अनेन सूत्रेण इकारादेशः फलति अस्मिन् सूत्रे भाष्यकारेण एकमुपसंख्यानवार्तिकमुपस्थाप्य विवेचितम्। तत्तद् वार्तिकं गन्धस्येत्वे तदेकान्तं ग्रहणमिति<sup>31</sup>। अस्येदं तात्पर्यं यत् यत्र विशेषभूतद्रव्यस्य एकान्त एकादेश एकावयवः स्यात् तत्रैव अयमादेशः भवति, यत्र एकादेशो न भवति तत्र इकारान्तादेशो न भवति। अत्र सुगत गन्धो अस्य सुगन्धः आपणिकः इकारान्तादेशो न भवति। भाष्यकारः अत्र इदमेव विचारितं यत् एवम् एकान्तग्रहणे सति अनुलिप्ते कथं स्यात्<sup>32</sup>? तत्रोच्यते यदि अनुगतं तत् अभि समीक्षितम् तदा सुगन्धिः इति भवितव्यम्<sup>33</sup>, भाष्यस्य किं तात्पर्यम् इति बोधयितुं आदौ प्रदीपकारः कैयटः लिखति - यत्-गन्धशब्दोऽस्ति द्रव्यवाची, गन्धान् पिनष्टीति । अस्ति च गुणवाची चन्दनगन्धः<sup>34</sup> इति। तत्र गुणवाचिनः ग्रहणं यथास्यादतः वार्तिकमवतारयति। यत्र गन्धशब्दः गुणवाची तत्रैव इत्वं भवति। अन्यथा न भवतीति वार्तिकस्य तात्पर्यम्। गन्धः द्विविधः भवति, गुणगन्धः द्रव्यगन्धश्च यत्र गन्धो गुणो भवति। सः अन्यपदार्थस्य एकान्तः एकादेशो भवति। गन्धशब्दः द्रव्यवाचकोऽपि यथा शोभनः गन्धः अस्य इति सुगन्धः आपणिकः। अत्र गन्धशब्देन द्रव्यगन्धः उच्यते सः आपणिकस्य आपणे नियुक्तस्य एकादेशः भवति। अत्र गुणगन्धे एव इकारादेशो यथास्यात्, द्रव्यगन्धे माभूत् अतोहेतोः गन्धस्य इत्वविधेः तदेकान्तग्रहणं कर्तव्यमिति वार्तिकमवतारितम्, कैयटः अत्र गुणगन्धं विवेचयन् एवमाह यत्-रूपादि समुदायात्मकस्य द्रव्यस्य गन्धलक्षणोगुणः एकान्तो भवतीति<sup>35</sup>। अत्रैव पक्षान्तरमुपस्थापयन् तत्पक्षे कथं वार्तिकतात्पर्यस्य निर्वाहः इति विवेचयन् स आह यस्मिन् पक्षे द्रव्यं रूपादि गुणेभ्यः व्यतिरिक्तमवयवी भवति तत्पक्षे एकान्तइव एकान्तः इति धिया विमृश्य एकान्तशब्दस्य विवेचनं कर्तव्यम्, यतोहि तस्मिन् विद्ययानस्यैव तत्र उपलब्धि अतः एकान्त इव एकान्त इति मत्वा एकान्तशब्दस्य तात्पर्यम् आश्रीयते<sup>36</sup>।

अनुलिप्ते कथं भवितव्यमिति भाष्यस्यजिज्ञासोप स्थानेन समारब्धम् समाधानभाष्यमुपादाय कैयटः इत्थं विवेचयति यत्, यदि अनुगतं तत् अभिसमीक्षितं तदा इत्वं भवति यदा प्रविषिर्णम् तदा इत्वं न अनुगतं, प्रविषिर्णम् इत्यनयोः पदयोः किं तात्पर्यम् इति विवेचयितुं कैयटः उपक्रमते - अनुगतं निलीनं अविभागापनं कुङ्कुमादिर्यदा देवदत्तादेः भवति तदा तत्सत्त्वात् गन्धस्ये

<sup>29</sup> नारायणीयम् - 5.4.15

<sup>30</sup> नारायणीयम् - 5.4.15

<sup>31</sup> भाष्यवार्तिकम् (म.भा. - 5.4.135)

<sup>32</sup> अथ अनुलिप्ते कथं भवितव्यम् (म.भा. 5.4.135)

<sup>33</sup> महाभाषयः- 5.4.135

<sup>34</sup> प्रदीपः- 5.4.135

<sup>35</sup> प्रदीपः- 5.4.135

<sup>36</sup> रूपादिसमुदायात्मकस्य, द्रव्यस्य गन्धलक्षणो गुण एकान्तो भवति। रूपादिव्यतिरिक्तावयविद्रव्यवादिपक्षेत्वेकान्त इवैकान्तः, तत्स्थस्योपलम्भादित्याश्रीयते (प्रदीपः - 5.4.135)

एकान्तत्वात् इत्वं भवति किन्तु यदा विभागेन अवस्थितम् कुंकुमादिः देवदयादेः पृथगुपलब्धं भवति तदा इत्वं न भवतीति कैयटाशयः<sup>37</sup>।

कैयटवचनं निपुणं व्याचक्षाणः नागेशभट्ट उद्घोते एवं ब्रवीति यत्-एकान्तशब्देन अवयवः उच्यते। गुणश्च कथमवयवः अतः एकान्तपदेन तस्य ग्रहणं कथं स्यादिति जिज्ञासायामेव कैयटः गुणस्य एकान्तत्वं बोधयितुं लिखति यत् रूपादिसमुदायात्मकस्य, द्रव्यस्य, गन्धलक्षणो गुणः एकान्तः एवति<sup>38</sup>।

नागेशोऽत्र न्यासमतं पतञ्जलीमतञ्च पृथक्पृथक् उपस्थापयति, पतञ्जलेर्मतानुसारं द्रव्यस्य यत् लक्षणं तद्विन्नं तच्च-अभूतसिद्धावयवानुगतस्तत्समूहो द्रव्यम् इति पतञ्जलेर्मतम् किन्तु न्यासनये- रूपादि व्यतिरिक्तावयवि द्रव्यम् भवति अतः तत्पक्षे गुणः तत्स्थत्वात् उपलभ्यते। अतः एकान्त इव एकान्तः इति व्याख्यानं युज्यते। तस्मिन् विद्यमानत्वात् गुणोहिभेदेन न गृह्यते इति नागेशाशयः<sup>39</sup>।

इदं सूत्रमाश्रित्य प्रवृत्तं प्रदीपं अनुरुध्य अन्येऽपि टीकाकृतः व्याचख्युः । तत्रादौ विवरणकारः कैयटाशयं बोधयति यत् गुणोगुणिनोः तथा सम्बन्धो न भवति यथा अवयवावयविनोः भवति, अतः गन्धस्येत्वे तदेकान्तग्रहणमिति वार्तिके यदेकान्तग्रहणमिति पदं तत्र अवयववाचिनः अन्तशब्दस्य प्रयोगः नोपपद्यते इति शङ्कां मनसि निधाय एव कैयटः लिखति यत् रूपादिसमुदायात्मकस्य द्रव्यस्य गन्धलक्षणो गुणः एकान्तो भवति<sup>40</sup>।

उद्धोतनकारोऽत्र भट्टस्तु अत्र उपयुक्तं रहस्यं व्याचक्षाणः लिखति यत्-गन्धस्येत्वे इति वार्तिके एकवचनस्य निर्देशो वर्तते, अतः द्रव्यवाचिनः गन्धस्य ग्रहणं नास्ति, अपितु गुणवाचिनः एव ग्रहणम्<sup>41</sup> इति भाष्यस्य तात्पर्यं लिखति प्रदीपकारः गन्धशब्दोऽस्ति द्रव्यवाची, गन्धान् पिनष्टीति। अस्तिच गुणवाची चन्दनगन्धः इति।

अत्र भट्टः लिखति यत् - अन्तशब्दः अवयववाचि भवति अतः गुणस्य द्रव्यावयवत्वं कथं सम्भवति इति तस्य एकान्तत्वं साधयितुं कैयटः स्वप्रदीपम् आरभते यत् रूपादि समुदायात्मकस्य द्रव्यस्य गन्धलक्षणगुणः एकान्तः एवति। यस्मिन् पक्षे रूपादि व्यतिरिक्तावयवि द्रव्यं भवति तत्पक्षे द्रव्यनिष्ठत्वमेव तदेकान्तत्वमुच्यते। अतोऽत्र एकान्तः इति एकान्त इति विवेचनं कर्तव्यम्<sup>42</sup>।

अत्र नारायणीयकारः वस्तुतत्त्वं सम्यग् विवेचयति। सः लिखति यत् एकान्तग्रहणेन व्यावर्त्यः विषयः कः इति दर्शयितुमेव गन्धशब्दस्य द्रव्यगुणोभयवाचकता उपस्थाप्यते। तदेकान्त इत्यस्य किं तात्पर्यम् इति जिज्ञासायां नारायणीये लिखितं यत् तत् शब्देन गन्धवाच्यं द्रव्यं विवक्षितम् तस्य एकान्तः एकदेशः। एकान्तग्रहणे गुणवाचिग्रहणस्य सिद्धिः कथं भवतीति अपेक्षायामेव प्रदीपे रूपादिपदेन वाक्यमवतारितम्। नारायणीयेटीकायाम् सांख्यमतं नैयायिकमतञ्च स्फुटं विवेचितम्। सांख्यमतानुसारं रूपादिगुणसमुदायमेवं घटादि द्रव्यं भवति, अतः तादृश घटादि द्रव्ये गुणस्य एकान्तत्वमवयवत्वमुपपन्नं भवति किन्तु नैयायिकादिमते तु गुणाश्रयो द्रव्यम् भवति अतः गुणेभ्यो व्यतिरिक्तं तद् भवति, अतहेतोः तादृश द्रव्ये गुणस्य एकान्तत्वमनुपपन्नं भवति, अतएव तत्पक्षे एकान्त इव एकान्त इति मत्वा योजना क्रियते। अस्य तात्पर्यं सोदाहरणं विशदयन् नारायणीयकारः लिखति यत्-यथा - करचरणादेशवयवत्वं तथा तत्स्थत्वेनोपलम्भात् गुणस्याप्येकान्तत्वरोपेणाय व्यपदेश

<sup>37</sup> प्रदीपः- 5.4.135. 3

<sup>38</sup> उद्घोतः- 5.4.135

<sup>39</sup> ततो भेदेनागृह्यमाणस्येत्यर्थः। तत्स्थत्वात्ततोभेदेनागृह्यमाणत्वात्। (उद्घोत 5.4.135)

<sup>40</sup> गुणगुणिनोरवयवावयविभावाभावादवयववाच्यन्तशब्दोऽनुपपन्न इत्यत्राह रूपादि इति (विवरणम् - 5.4.135)

<sup>41</sup> उद्धोतनम् 5.4.135

<sup>42</sup> उद्धोतनम् 5.4.135

इत्यर्थः। अनेन तात्स्थ्यादविभागापन्नो यो लक्ष्यते स एवेहैकान्तत्वेन विवक्षितः, न तु तद्गुणत्वमिति दर्शितम्। तेन “सुगन्धिर्वायुः, उद्गन्धिर्वायुः, इति सिद्धं भवति। नहि गन्धो वायोर्गुणः। एतदेव प्रतिपादयितुं भाष्ये चोदयप्रतिसमाधानेअथ स्नातानुलिप्त इति। तत्र “यदनुगतम्” इत्यादिनोक्तं विषय विभाग स्फोरयितुमाह – अनुगतं निलीनमिति।

### ● परिशीलितग्रन्थसूची

1. संस्कृत व्याकरण शास्त्र का इतिबहास (श्री युधिष्ठिरमिमांसकः) – चौखम्बा पब्लिशर्स, वाराणसी, उ.प्र. 2003
2. वैयाकरणसिद्धान्तकौमुदी ( भट्टोजिदीक्षितः) – चौखम्बा विद्याभवन, वाराणसी, उ.प्र. 2008
3. वैयाकरणभूषणसारः (कौण्डभट्टः) सम्पूर्णानन्दसंस्कृतविश्वविद्यालयः, वाराणसी, उ.प्र.1998
4. परिभाषेन्दुशेखरः (नागेशभट्टः) चौखम्बा सुरभारती प्रकाशन, वाराणसी, उ.प्र. 1997
5. काशिका ( वामनजयादित्यौ) – चौखम्बा संस्कृत सीरिज आफिस, वाराणसी, उ.प्र. 1972 न्यासव्याख्या (जिनेन्द्रबुद्धिः), पदमञ्जरीव्याख्या (हरदत्तः)
6. अष्टाध्यायी सहजबोध (डाँ.पुष्पा दीक्षित) प्राच्यविद्या-प्रकाशन एवं पुस्तक – विक्रेता, 2011
7. काशिका का समालोचनात्मक अध्ययन(डा.रघुवीर वेदालङ्कार) नाग पब्लिशर्स, दिल्ली, 1997
8. काशिका पदमञ्जरी न्यासहिता प्र.भागः(डा.रघुवीर वेदालङ्कार) प्राच्यविद्याप्रतिष्ठाम्, दिल्ली,1997
9. काशिका प्रकाश व्याख्योपेता प्र.भागः(डाँ.नारायणमिश्रः) चौखम्बा संस्कृत संस्थान, वाराणसी, 1928
10. काशिका भावबोधिनी सहिता त्.भागः(डाँ.जयशरलाल त्रिपाठी) तारा प्रिंटिंग वक्स, वाराणसी, 1986
11. वाक्यपदीयम् भर्तृहरिः,सम्पूर्णानन्दसंस्कृतविश्वविद्यालयः, वाराणसी,1997
12. व्याकरणसिद्धान्तसुधानिधिः(विश्वेश्वरसूरिः), राजस्थानपत्रिका,जोधपूर,1995
13. वैयाकरणसिद्धान्तकौमुदी (गोविन्दाचार्यः) चौखम्बा सुरभारती प्रकाशन, वाराणसी,2016
14. अष्टाध्यायी सहजबोध(डाँ.पुष्पा दीक्षित) प्रतिभा प्रकाशन, दिल्ली, 2011

# ज्ञानशौर्यम्



## Publisher

Technoscience Academy

(The International open Access Publisher)

Website : [www.technoscienceacademy.com](http://www.technoscienceacademy.com)